

Versioni :

**817 MF – 1s**

**817 MF – 2s**

**817 MF – 3s**

**817 MF – 4s**

**817 MF – 5s**

**817 MF – 6s**

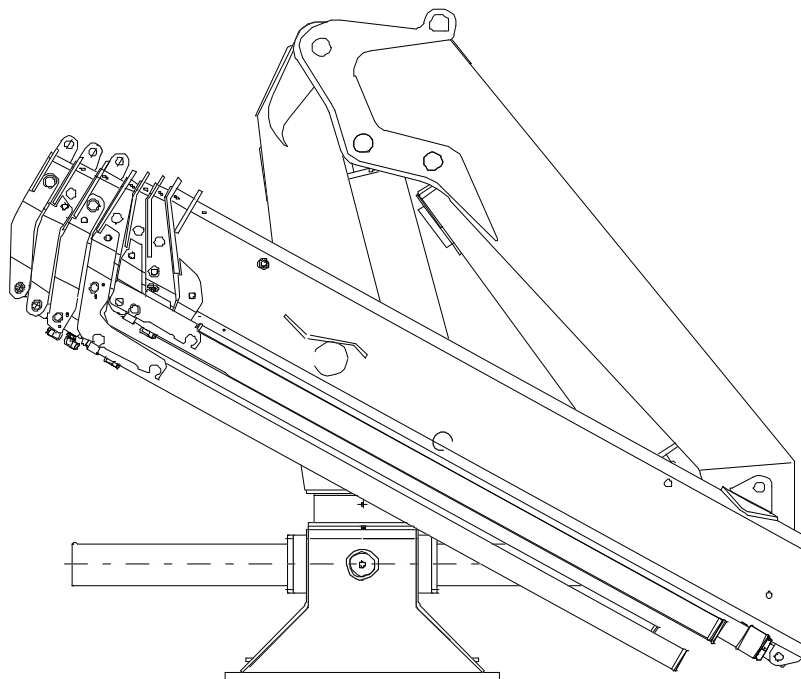

REV. 08/2011

---

Dati, illustrazioni, descrizioni contenute nel presente fascicolo sono puramente indicativi e non impegnano il costruttore.

Via Einstein, 4 – 42028 POVIGLIO (RE) Italy – tel. (+39) 0522 408011 - fax (+39) 0522 408080  
e-mail: [commerciale@amcoveba.it](mailto:commerciale@amcoveba.it) - [www.amcoveba.it](http://www.amcoveba.it)

**817 MF - 1s**

**DIMENSIONI D'INGOMBRO    OVERALL DIMENSIONS**  
**COTE D'ENGOMBREMENT    AUSSENMASSE**  
**DIMENSIONES MAXIMAS**

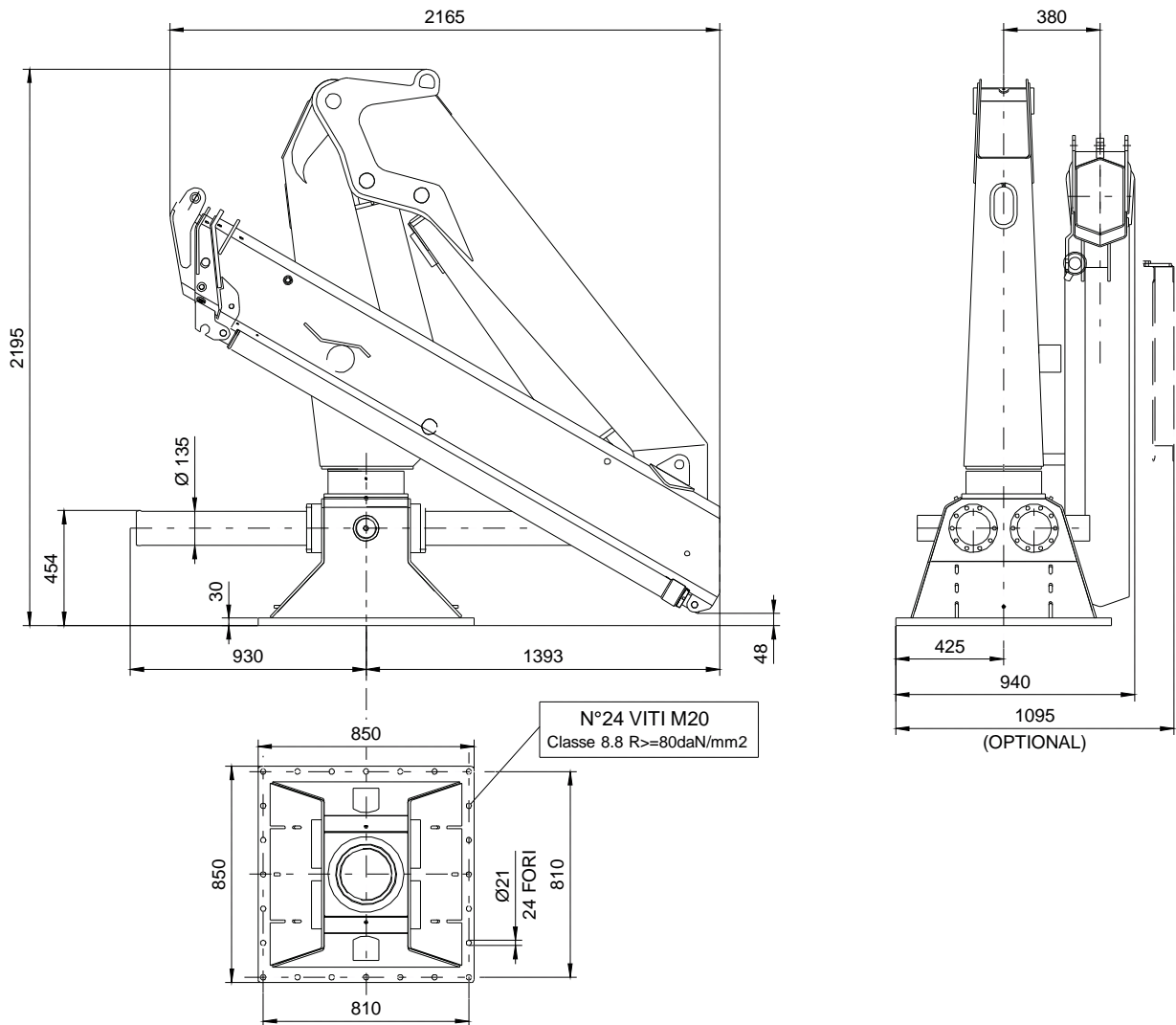

Dati, illustrazioni, descrizioni contenute nel presente fascicolo sono puramente indicativi e non impegnano il costruttore.

Via Einstein, 4 – 42028 POVIGLIO (RE) Italy – tel. (+39) 0522 408011 - fax (+39) 0522 408080  
 e-mail: [commerciale@amcoveba.it](mailto:commerciale@amcoveba.it) - [www.amcoveba.it](http://www.amcoveba.it)

**817 MF - 1s**

**DIAGRAMMA PORTATE    LOADING DIAGRAM**  
**DIAGRAMME DE CAPACITÉ    TRAGLASTDIAGRAM**  
**DIAGRAMA DE CARGAS**

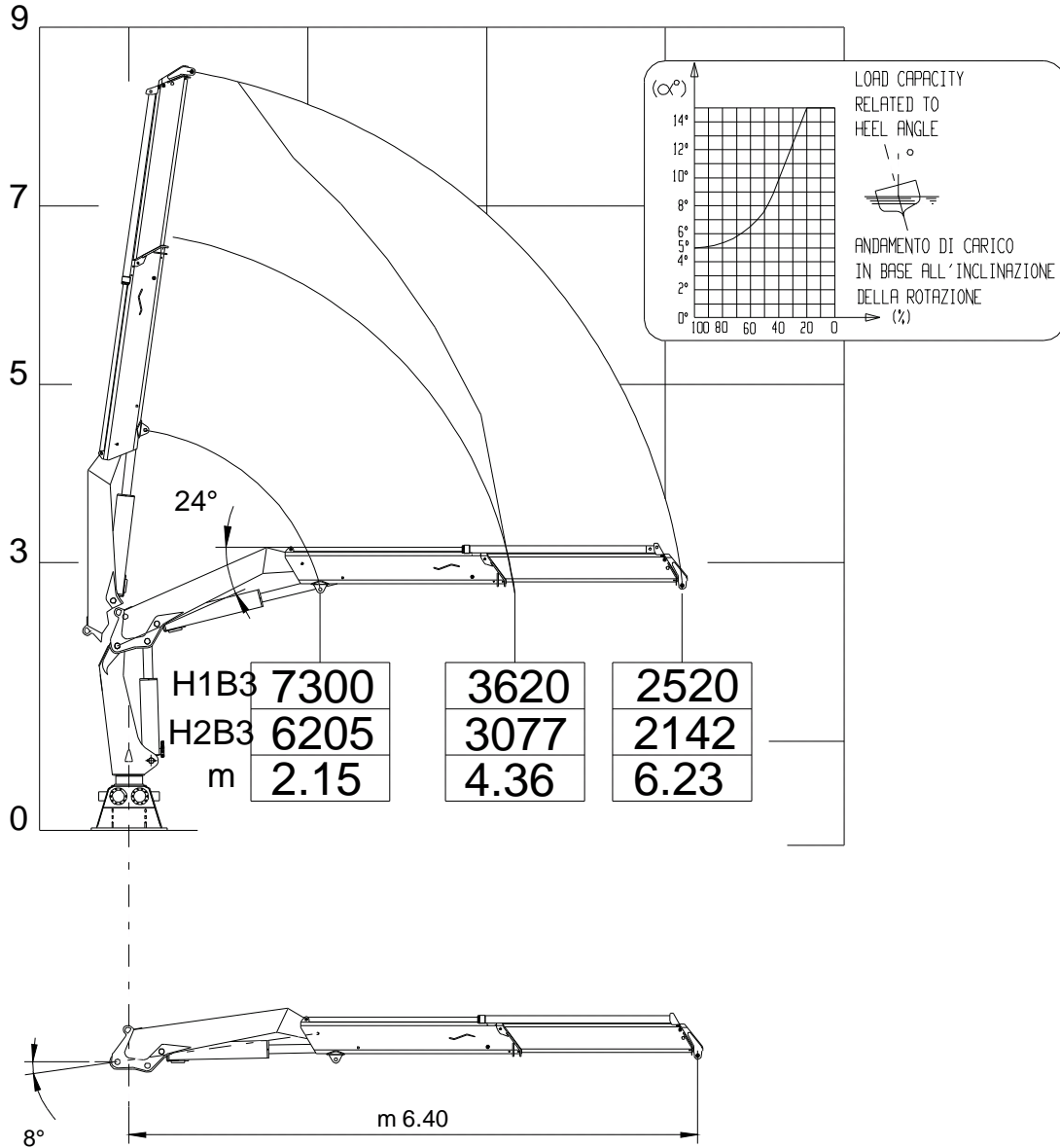

Dati, illustrazioni, descrizioni contenute nel presente fascicolo sono puramente indicativi e non impegnano il costruttore.

Via Einstein, 4 – 42028 POVIGLIO (RE) Italy – tel. (+39) 0522 408011 - fax (+39) 0522 408080  
 e-mail: [commerciale@amcoveba.it](mailto:commerciale@amcoveba.it) - [www.amcoveba.it](http://www.amcoveba.it)

# 817 MF - 1s

**DIAGRAMMA PORTATE    LOADING DIAGRAM**  
**DIAGRAMME DE CAPACITÉ    TRAGLASTDIAGRAM**  
**DIAGRAMA DE CARGAS**

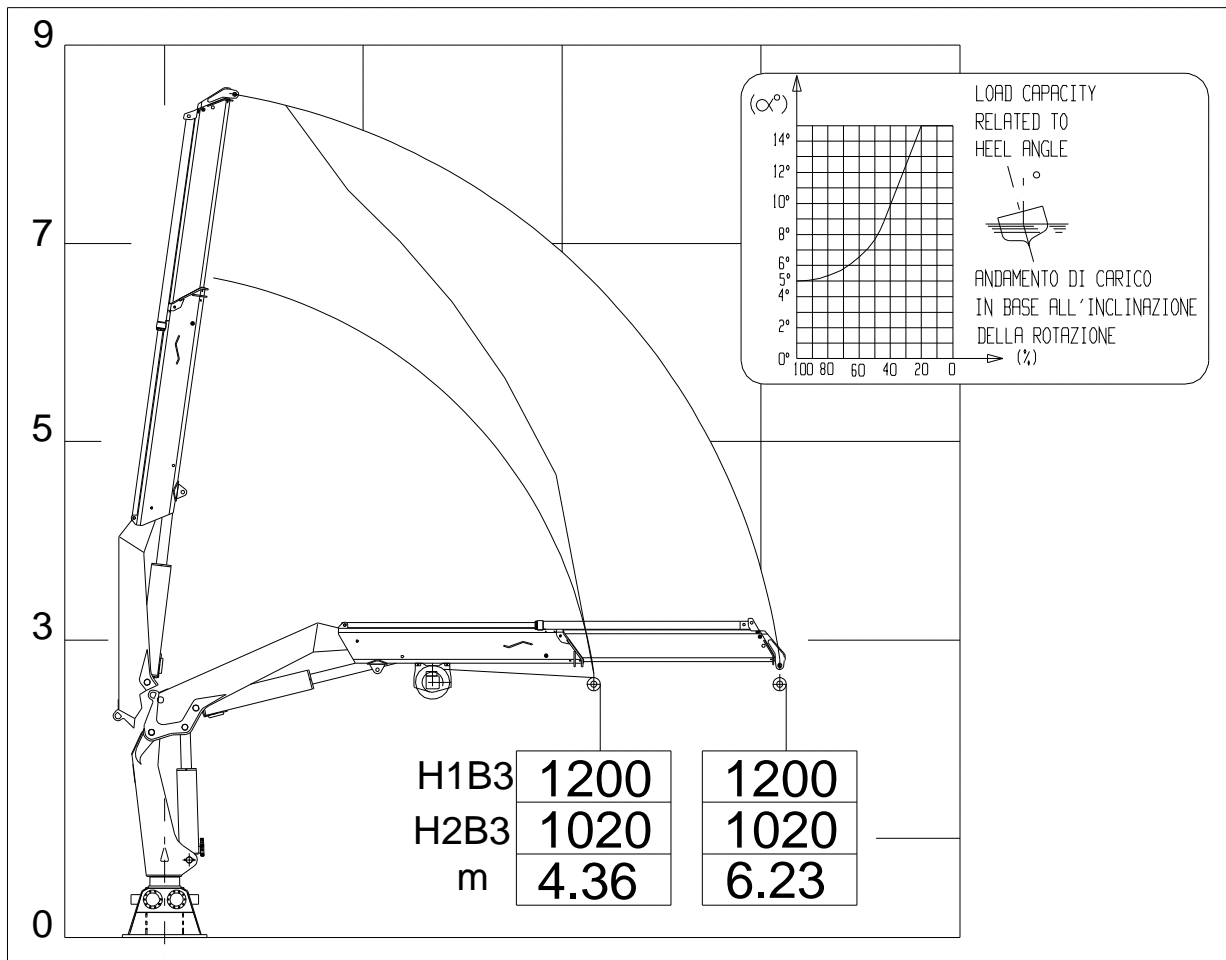

**VERRICELLO MAX TIRO DIRETTO 1200 daN**  
**MAX WINCH DIRECT PULL 1200 daN**

Dati, illustrazioni, descrizioni contenute nel presente fascicolo sono puramente indicativi e non impegnano il costruttore.

Via Einstein, 4 – 42028 POVIGLIO (RE) Italy – tel. (+39) 0522 408011 - fax (+39) 0522 408080  
 e-mail: [commerciale@amcoveba.it](mailto:commerciale@amcoveba.it) - [www.amcoveba.it](http://www.amcoveba.it)

**817 MF - 2s**

**DIMENSIONI D'INGOMBRO    OVERALL DIMENSIONS**  
**COTE D'ENGOMBREMENT    AUSSENMASSE**  
**DIMENSIONES MAXIMAS**

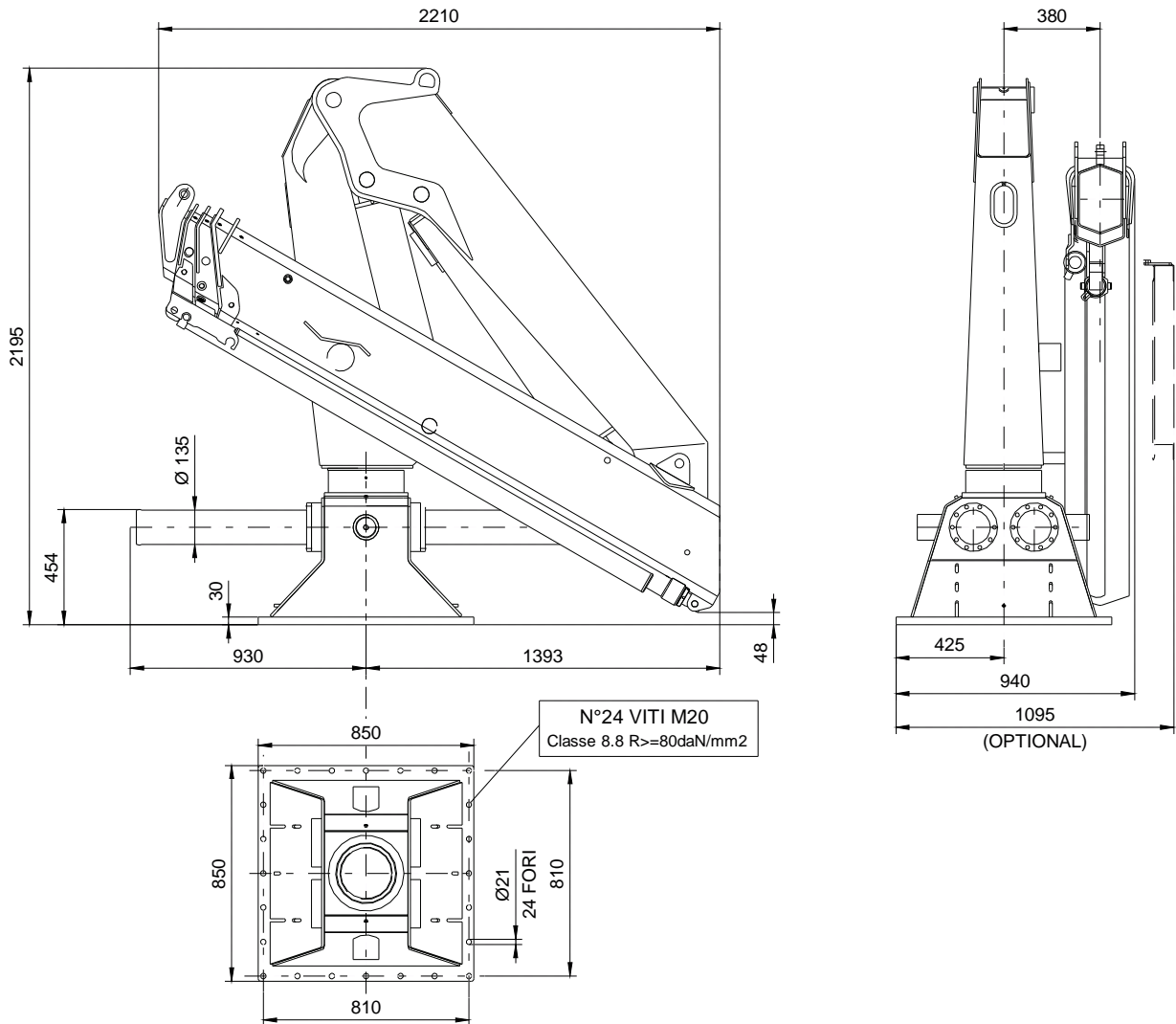

Dati, illustrazioni, descrizioni contenute nel presente fascicolo sono puramente indicativi e non impegnano il costruttore.

Via Einstein, 4 – 42028 POVIGLIO (RE) Italy – tel. (+39) 0522 408011 - fax (+39) 0522 408080  
 e-mail: [commerciale@amcoveba.it](mailto:commerciale@amcoveba.it) - [www.amcoveba.it](http://www.amcoveba.it)

# 817 MF - 2s

**DIAGRAMMA PORTATE    LOADING DIAGRAM**  
**DIAGRAMME DE CAPACITÉ    TRAGLASTDIAGRAM**  
**DIAGRAMA DE CARGAS**

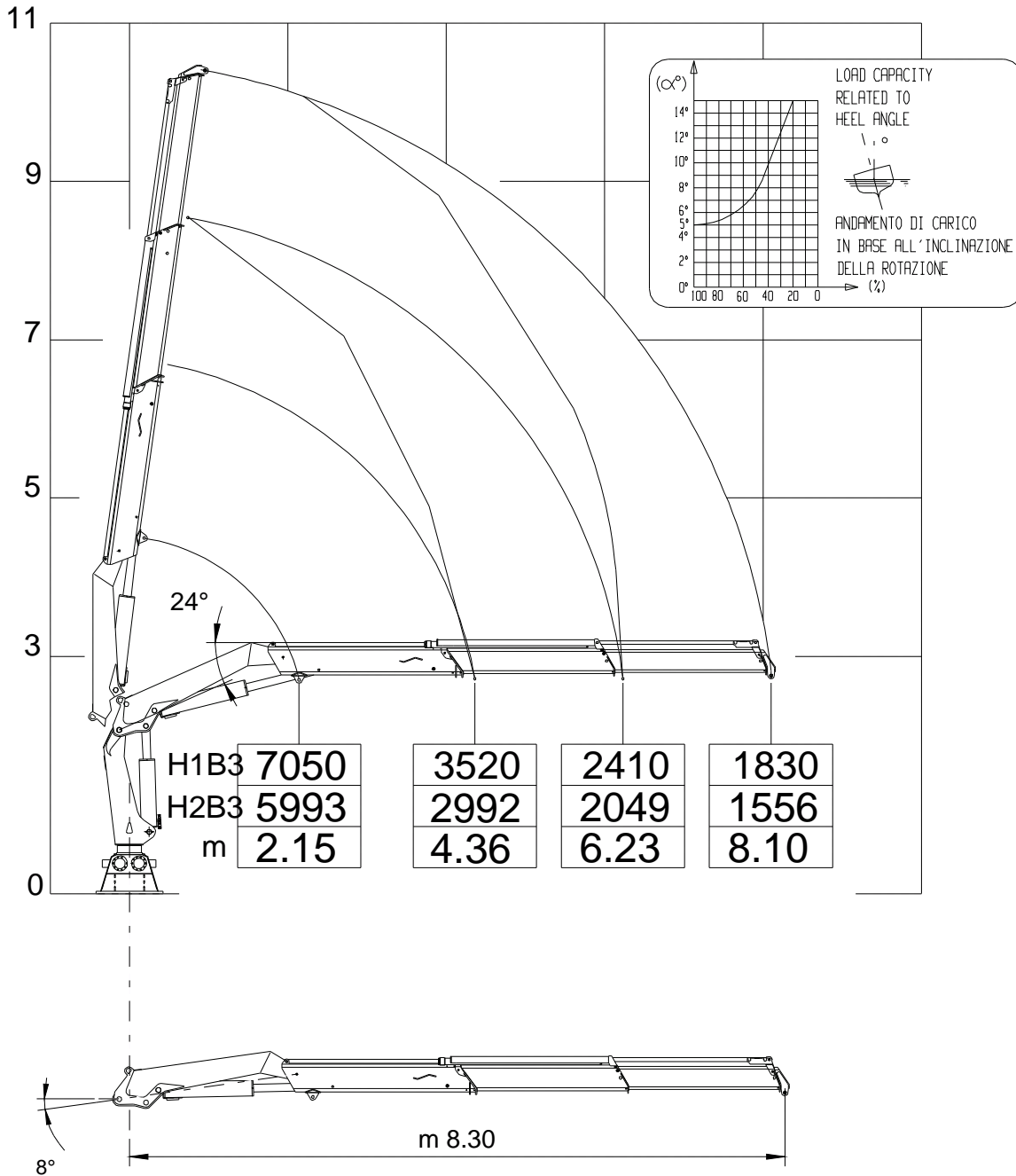

Dati, illustrazioni, descrizioni contenute nel presente fascicolo sono puramente indicativi e non impegnano il costruttore.

Via Einstein, 4 – 42028 POVIGLIO (RE) Italy – tel. (+39) 0522 408011 - fax (+39) 0522 408080  
 e-mail: [commerciale@amcoveba.it](mailto:commerciale@amcoveba.it) - [www.amcoveba.it](http://www.amcoveba.it)

**817 MF - 2s**  
**DIAGRAMMA PORTATE    LOADING DIAGRAM**  
**DIAGRAMME DE CAPACITÉ    TRAGLASTDIAGRAM**  
**DIAGRAMA DE CARGAS**

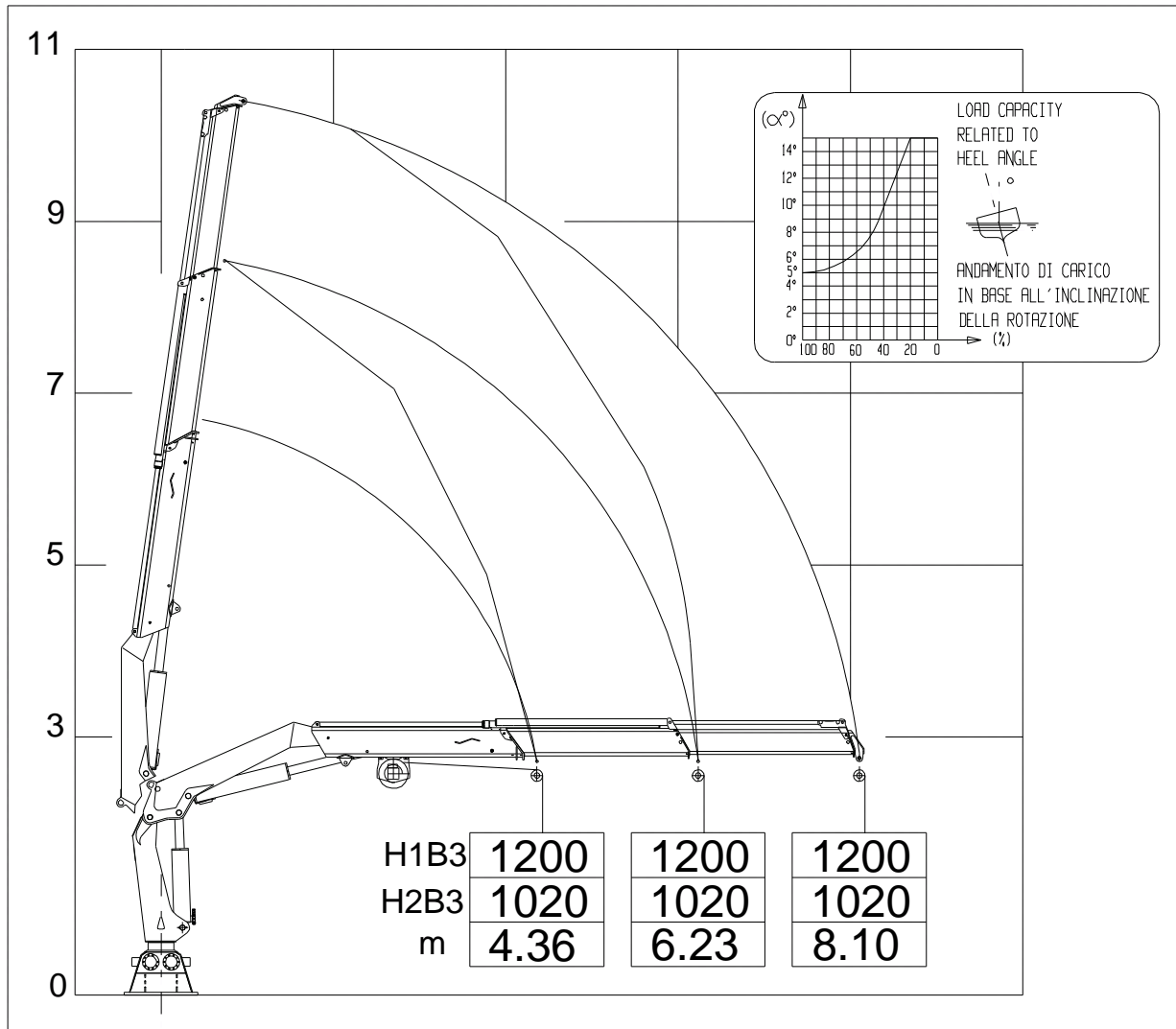

**VERRICELLO MAX TIRO DIRETTO 1200 daN**  
**MAX WINCH DIRECT PULL 1200 daN**

Dati, illustrazioni, descrizioni contenute nel presente fascicolo sono puramente indicativi e non impegnano il costruttore.

Via Einstein, 4 – 42028 POVIGLIO (RE) Italy – tel. (+39) 0522 408011 - fax (+39) 0522 408080  
 e-mail: [commerciale@amcoveba.it](mailto:commerciale@amcoveba.it) - [www.amcoveba.it](http://www.amcoveba.it)

**817 MF - 3s**  
**DIMENSIONI D'INGOMBRO OVERALL DIMENSIONS**  
**COTE D'ENGOMBREMENT AUSSENMASSE**  
**DIMENSIONES MAXIMAS**

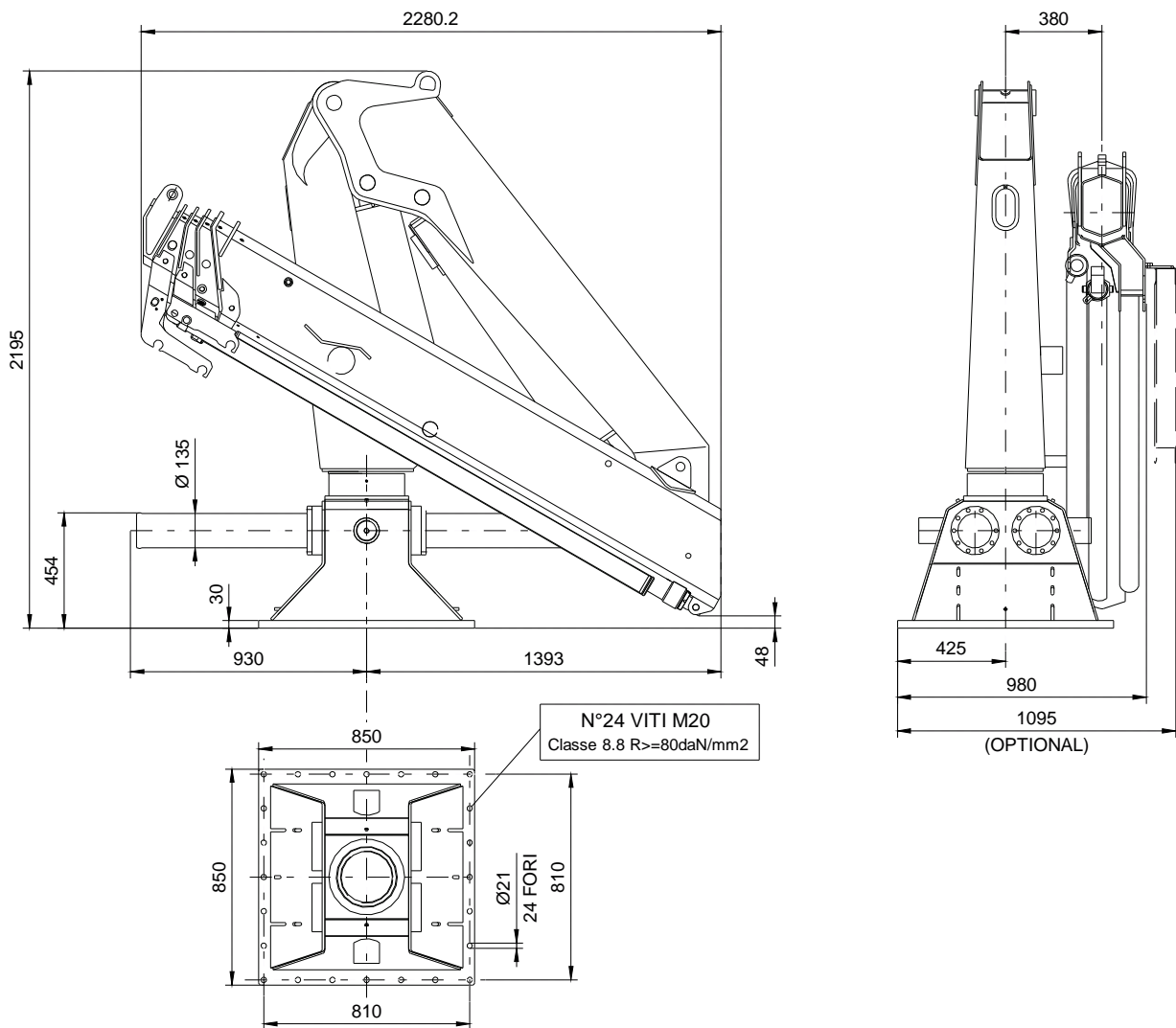

Dati, illustrazioni, descrizioni contenute nel presente fascicolo sono puramente indicativi e non impegnano il costruttore.

Via Einstein, 4 – 42028 POVIGLIO (RE) Italy – tel. (+39) 0522 408011 - fax (+39) 0522 408080  
 e-mail: [commerciale@amcoveba.it](mailto:commerciale@amcoveba.it) - [www.amcoveba.it](http://www.amcoveba.it)



**817 MF - 3s**  
**DIAGRAMMA PORTATE    LOADING DIAGRAM**  
**DIAGRAMME DE CAPACITÉ    TRAGLASTDIAGRAM**  
**DIAGRAMA DE CARGAS**

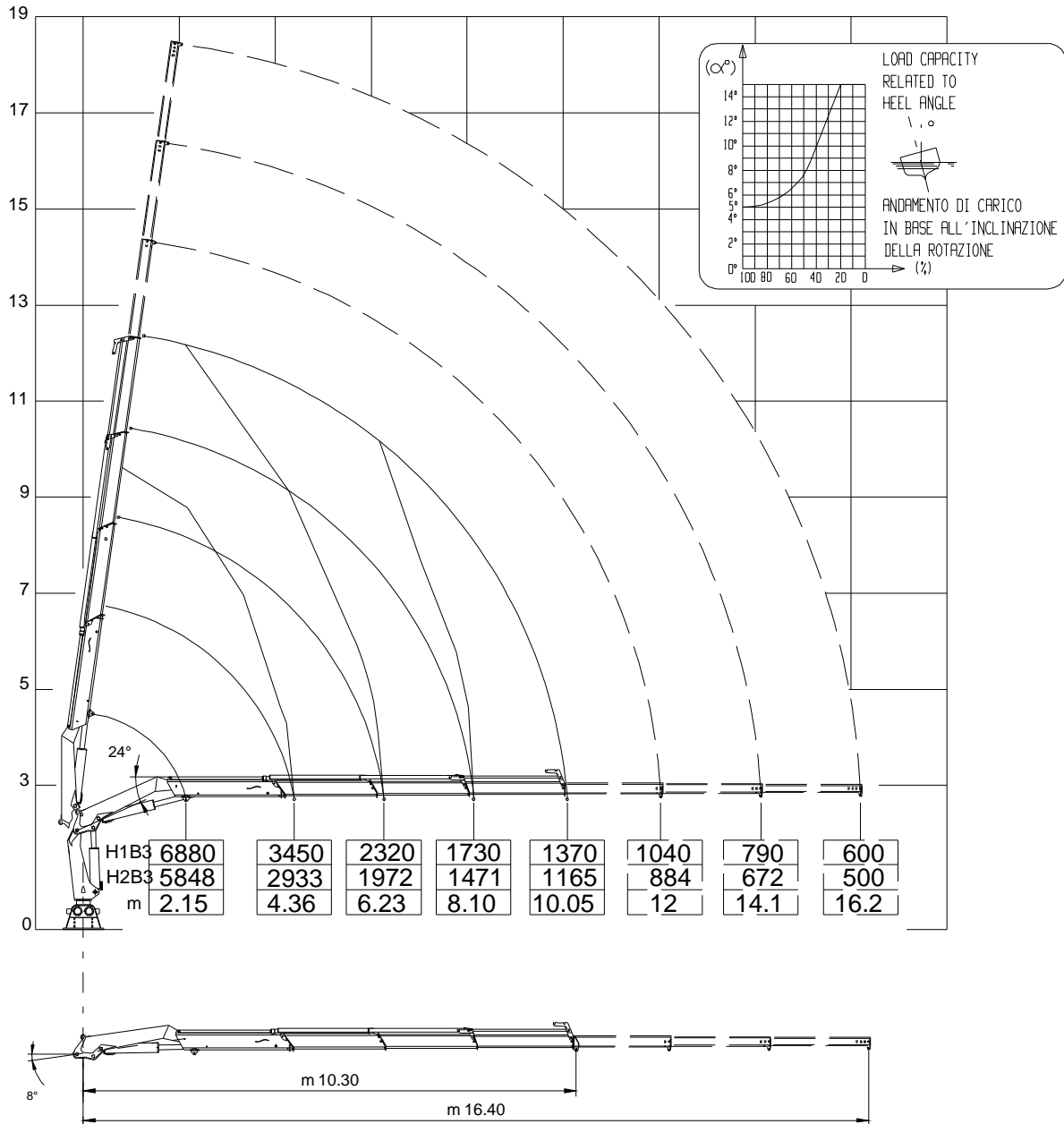

Dati, illustrazioni, descrizioni contenute nel presente fascicolo sono puramente indicativi e non impegnano il costruttore.

Via Einstein, 4 – 42028 POVIGLIO (RE) Italy – tel. (+39) 0522 408011 - fax (+39) 0522 408080  
 e-mail: [commerciale@amcoveba.it](mailto:commerciale@amcoveba.it) - [www.amcoveba.it](http://www.amcoveba.it)

# 817 MF - 3s

**DIAGRAMMA PORTATE    LOADING DIAGRAM**  
**DIAGRAMME DE CAPACITÉ    TRAGLASTDIAGRAM**  
**DIAGRAMA DE CARGAS**

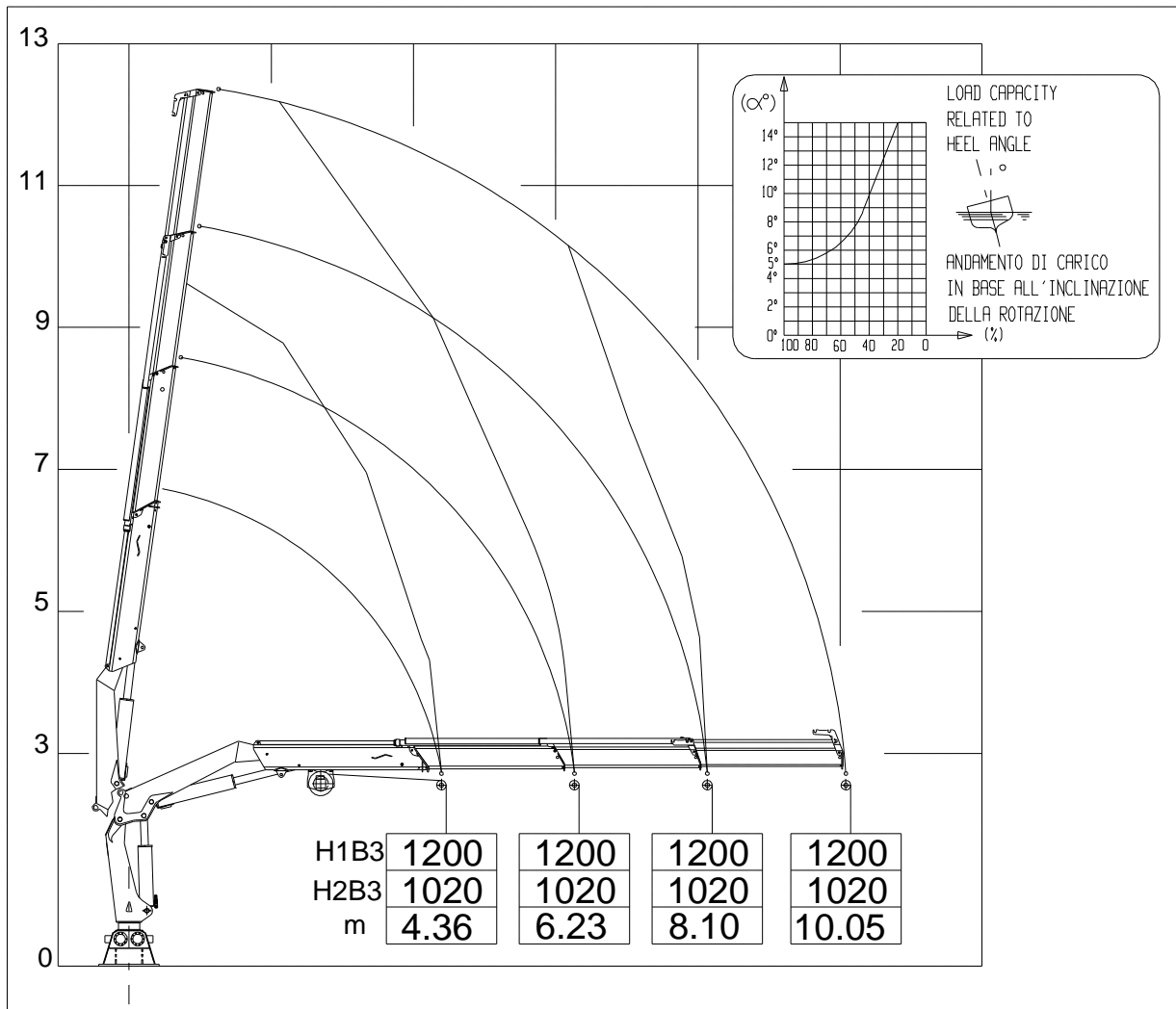

**VERRICELLO MAX TIRO DIRETTO 1200 daN**  
**MAX WINCH DIRECT PULL 1200 daN**

Dati, illustrazioni, descrizioni contenute nel presente fascicolo sono puramente indicativi e non impegnano il costruttore.

Via Einstein, 4 – 42028 POVIGLIO (RE) Italy – tel. (+39) 0522 408011 - fax (+39) 0522 408080  
 e-mail: [commerciale@amcoveba.it](mailto:commerciale@amcoveba.it) - [www.amcoveba.it](http://www.amcoveba.it)

**817 MF - 4s**  
**DIMENSIONI D'INGOMBRO OVERALL DIMENSIONS**  
**COTE D'ENGOMBREMENT AUSSENMASSE**  
**DIMENSIONES MAXIMAS**

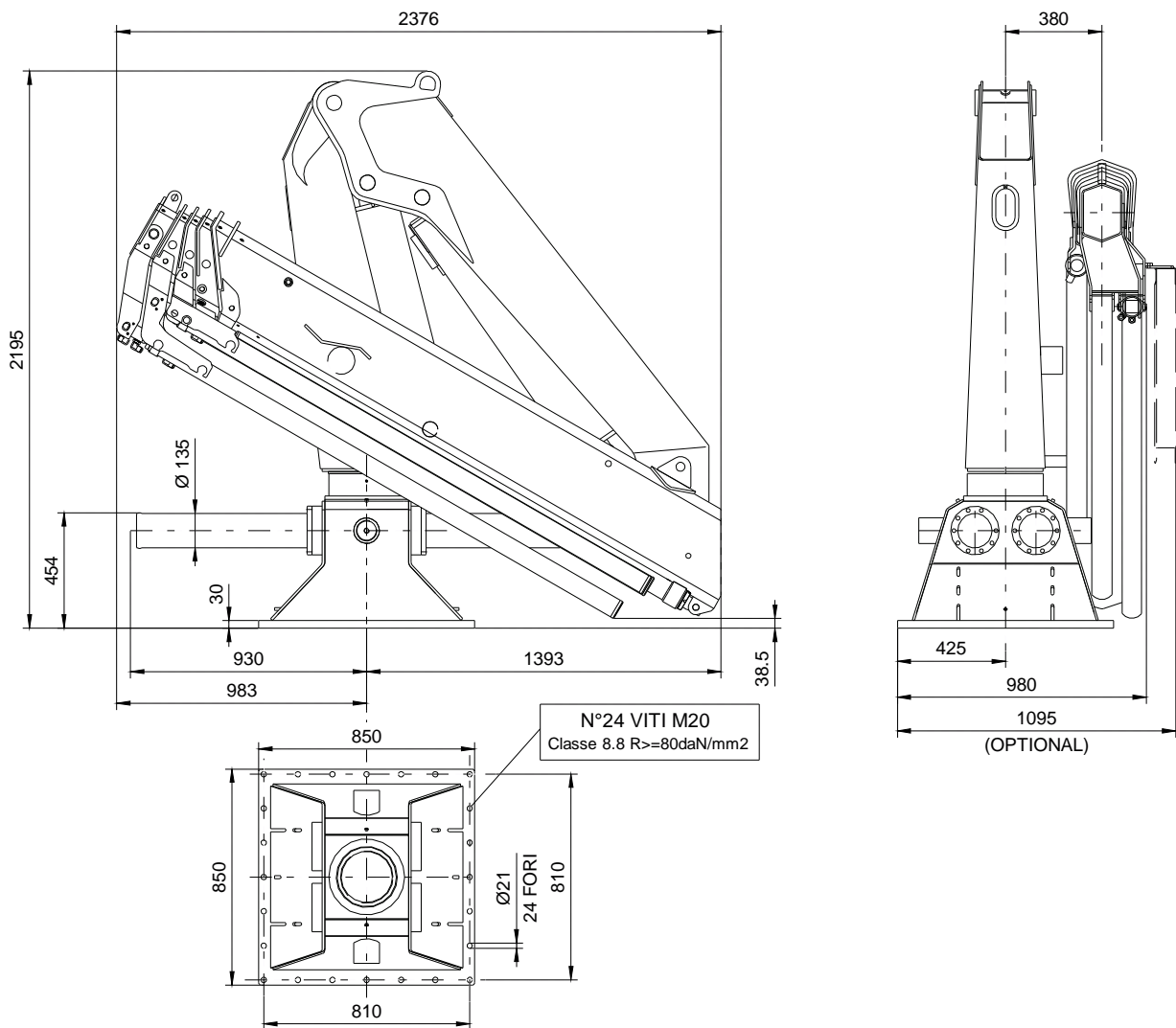

Dati, illustrazioni, descrizioni contenute nel presente fascicolo sono puramente indicativi e non impegnano il costruttore.

Via Einstein, 4 – 42028 POVIGLIO (RE) Italy – tel. (+39) 0522 408011 - fax (+39) 0522 408080  
 e-mail: [commerciale@amcoveba.it](mailto:commerciale@amcoveba.it) - [www.amcoveba.it](http://www.amcoveba.it)

**817 MF - 4s**  
**DIAGRAMMA PORTATE    LOADING DIAGRAM**  
**DIAGRAMME DE CAPACITÉ    TRAGLASTDIAGRAM**  
**DIAGRAMA DE CARGAS**

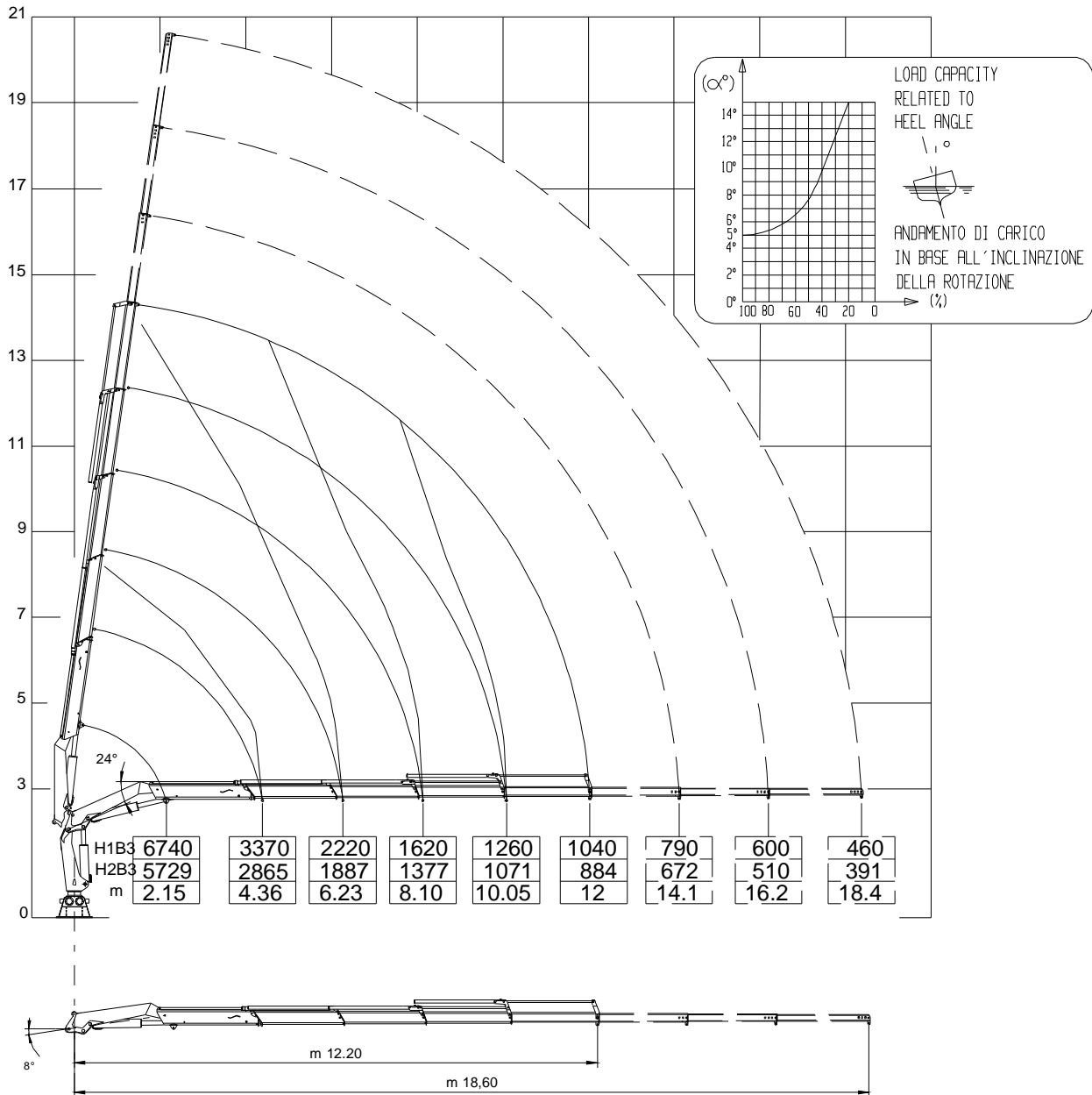

Dati, illustrazioni, descrizioni contenute nel presente fascicolo sono puramente indicativi e non impegnano il costruttore.

Via Einstein, 4 – 42028 POVIGLIO (RE) Italy – tel. (+39) 0522 408011 - fax (+39) 0522 408080  
 e-mail: [commerciale@amcoveba.it](mailto:commerciale@amcoveba.it) - [www.amcoveba.it](http://www.amcoveba.it)

**817 MF - 4s**  
**DIAGRAMMA PORTATE    LOADING DIAGRAM**  
**DIAGRAMME DE CAPACITÉ    TRAGLASTDIAGRAM**  
**DIAGRAMA DE CARGAS**

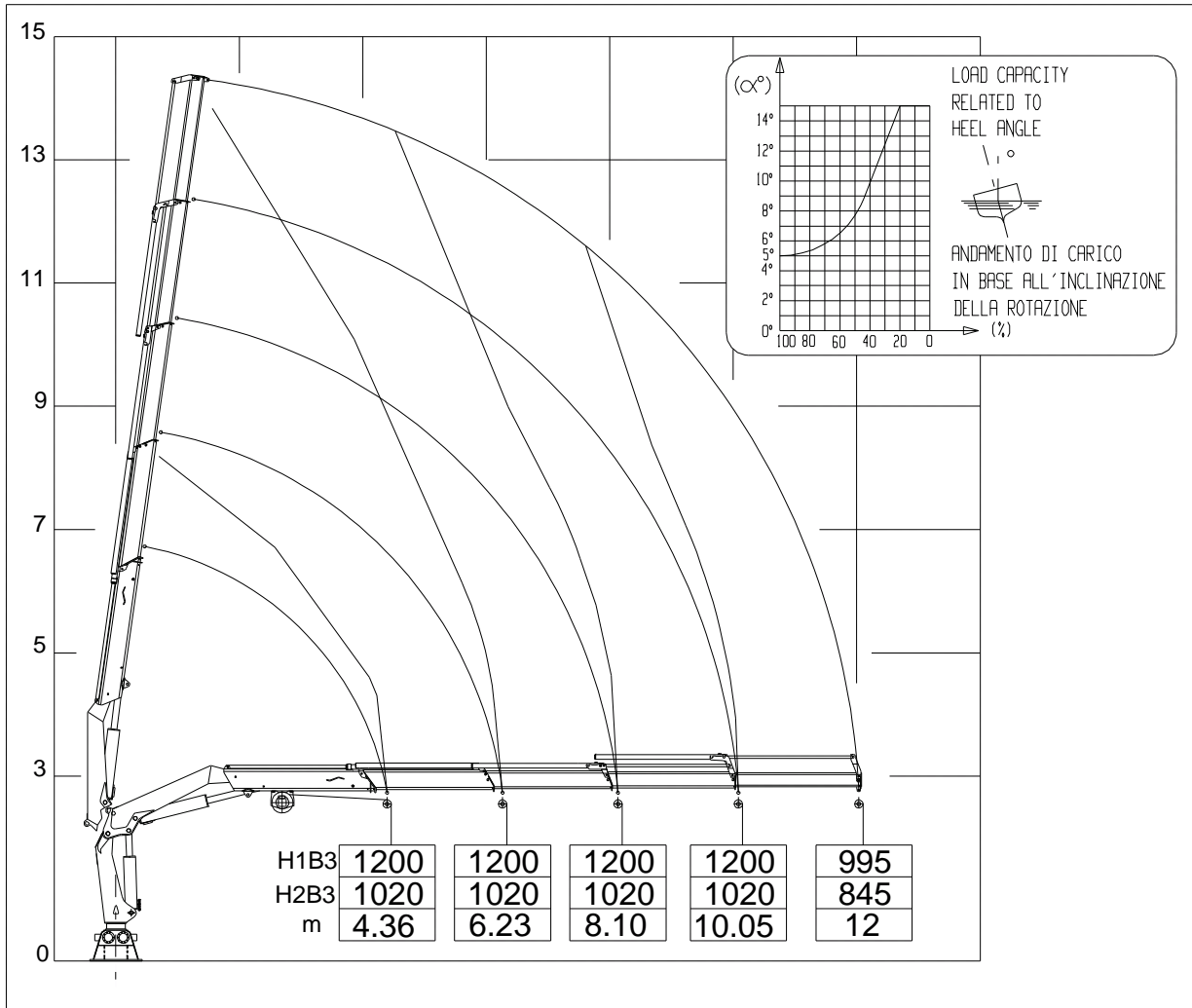

**VERRICELLO MAX TIRO DIRETTO 1200 daN**  
**MAX WINCH DIRECT PULL 1200 daN**

Dati, illustrazioni, descrizioni contenute nel presente fascicolo sono puramente indicativi e non impegnano il costruttore.

Via Einstein, 4 – 42028 POVIGLIO (RE) Italy – tel. (+39) 0522 408011 - fax (+39) 0522 408080  
 e-mail: [commerciale@amcoveba.it](mailto:commerciale@amcoveba.it) - [www.amcoveba.it](http://www.amcoveba.it)

## 817 MF - 5s

**DIMENSIONI D'INGOMBRO**    **OVERALL DIMENSIONS**  
**COTE D'ENGOMBREMENT**    **AUSSENMASSE**  
**DIMENSIONES MAXIMAS**

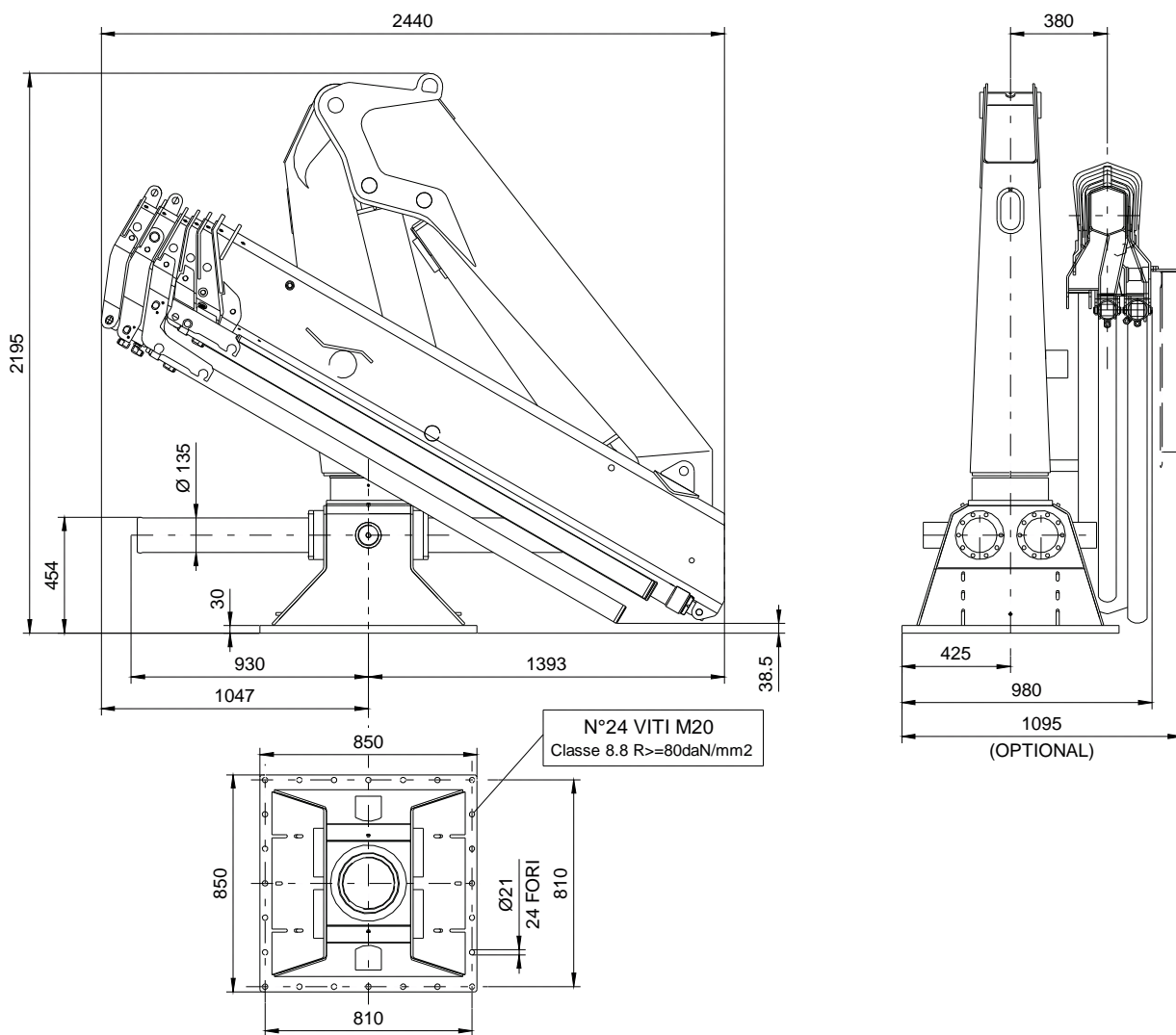

Dati, illustrazioni, descrizioni contenute nel presente fascicolo sono puramente indicativi e non impegnano il costruttore.

Via Einstein, 4 – 42028 POVIGLIO (RE) Italy – tel. (+39) 0522 408011 - fax (+39) 0522 408080  
 e-mail: [commerciale@amcoveba.it](mailto:commerciale@amcoveba.it) - [www.amcoveba.it](http://www.amcoveba.it)

**817 MF - 5s**  
**DIAGRAMMA PORTATE    LOADING DIAGRAM**  
**DIAGRAMME DE CAPACITÉ    TRAGLASTDIAGRAM**  
**DIAGRAMA DE CARGAS**

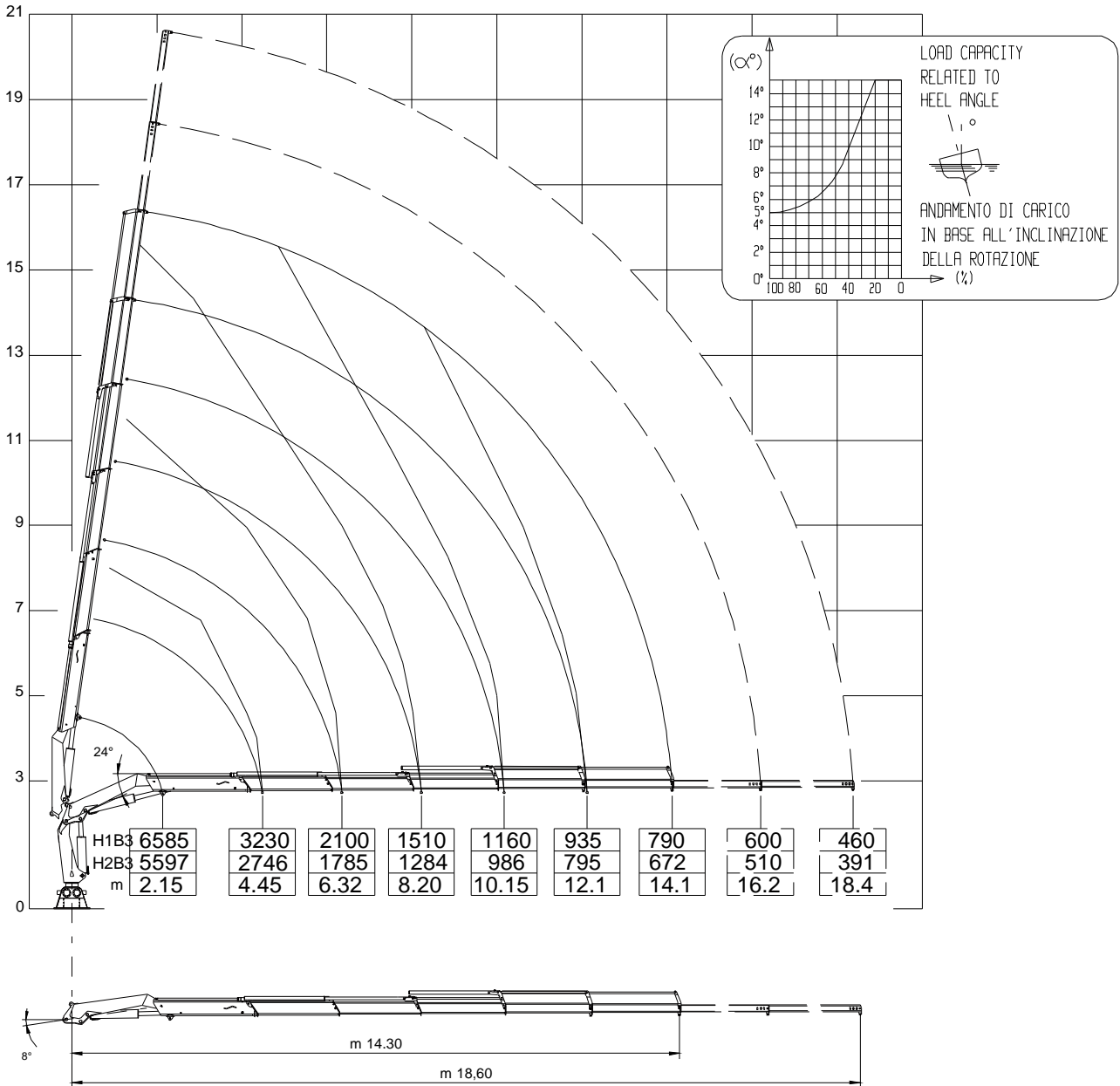

Dati, illustrazioni, descrizioni contenute nel presente fascicolo sono puramente indicativi e non impegnano il costruttore.

Via Einstein, 4 – 42028 POVIGLIO (RE) Italy – tel. (+39) 0522 408011 - fax (+39) 0522 408080  
 e-mail: [commerciale@amcoveba.it](mailto:commerciale@amcoveba.it) - [www.amcoveba.it](http://www.amcoveba.it)

# 817 MF - 5s

**DIAGRAMMA PORTATE    LOADING DIAGRAM**  
**DIAGRAMME DE CAPACITÉ    TRAGLASTDIAGRAM**  
**DIAGRAMA DE CARGAS**

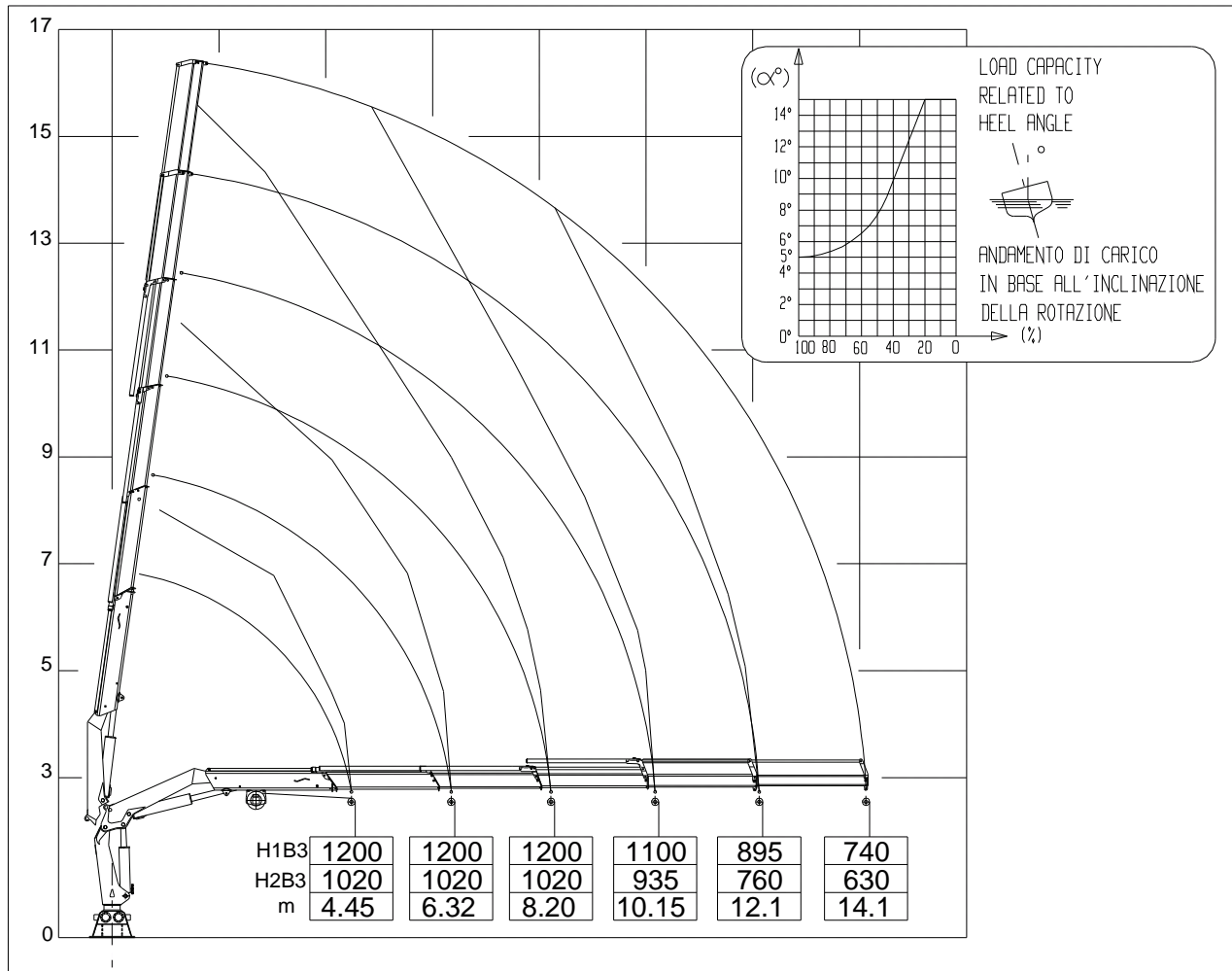

**VERRICELLO MAX TIRO DIRETTO 1200 daN**  
**MAX WINCH DIRECT PULL 1200 daN**

Dati, illustrazioni, descrizioni contenute nel presente fascicolo sono puramente indicativi e non impegnano il costruttore.

Via Einstein, 4 – 42028 POVIGLIO (RE) Italy – tel. (+39) 0522 408011 - fax (+39) 0522 408080  
 e-mail: [commerciale@amcoveba.it](mailto:commerciale@amcoveba.it) - [www.amcoveba.it](http://www.amcoveba.it)



**817 MF - 6s**

**DIMENSIONI D'INGOMBRO OVERALL DIMENSIONS**  
**COTE D'ENGOMBREMENT AUSSENMASSE**  
**DIMENSIONES MAXIMAS**

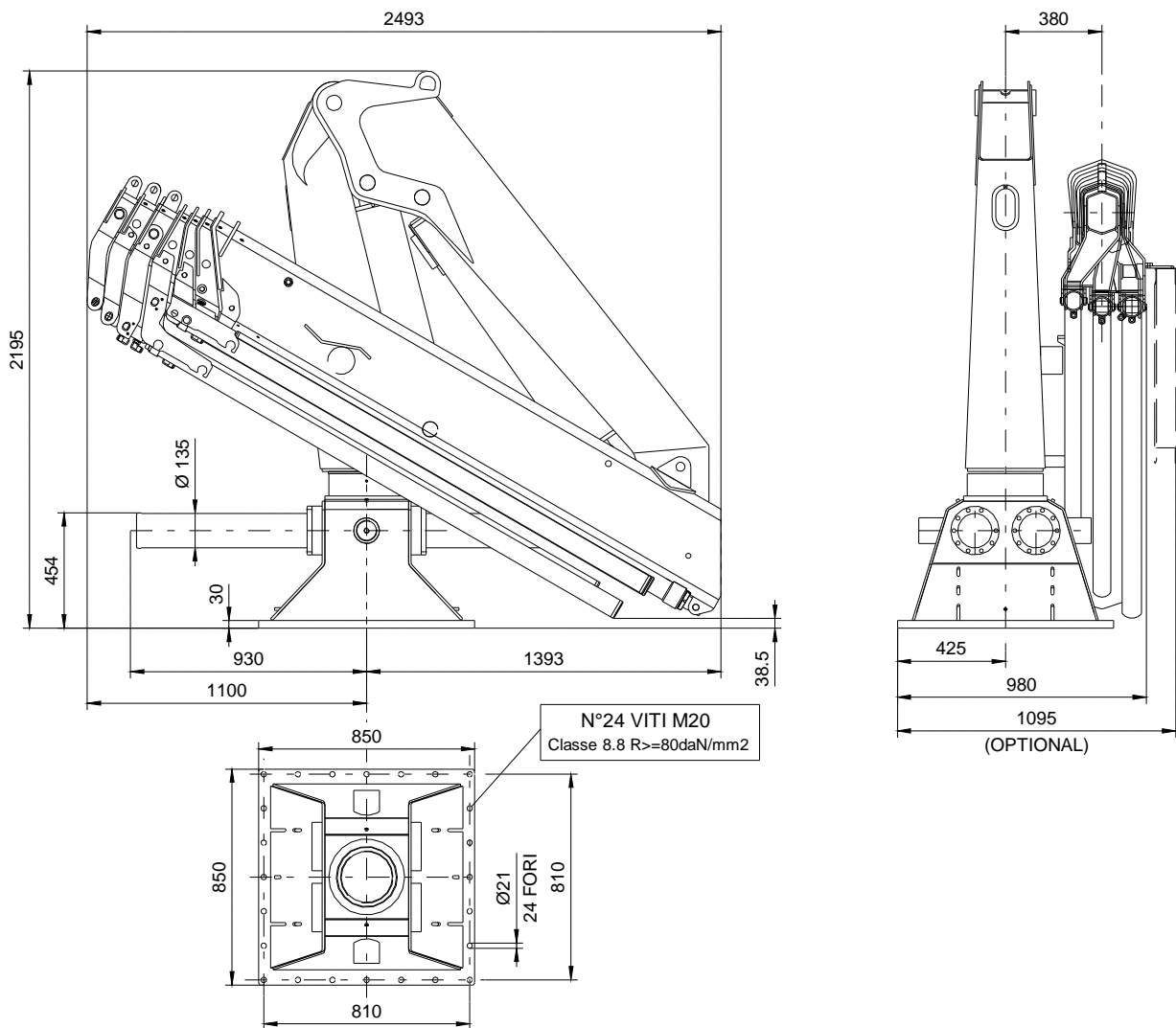

Dati, illustrazioni, descrizioni contenute nel presente fascicolo sono puramente indicativi e non impegnano il costruttore.

Via Einstein, 4 – 42028 POVIGLIO (RE) Italy – tel. (+39) 0522 408011 - fax (+39) 0522 408080  
 e-mail: [commerciale@amcoveba.it](mailto:commerciale@amcoveba.it) - [www.amcoveba.it](http://www.amcoveba.it)

# 817 MF - 6s

**DIAGRAMMA PORTATE    LOADING DIAGRAM**  
**DIAGRAMME DE CAPACITÉ    TRAGLASTDIAGRAM**  
**DIAGRAMA DE CARGAS**

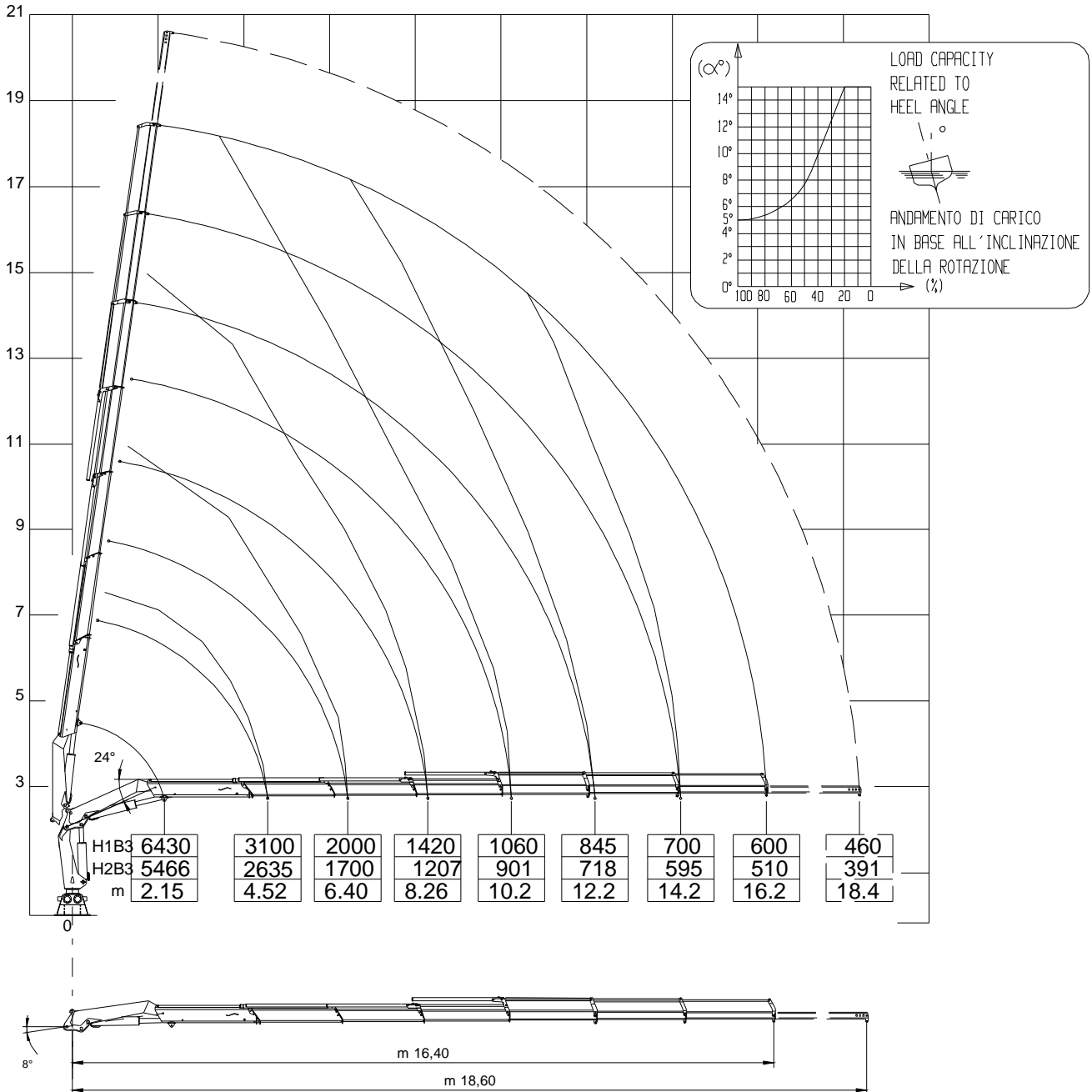

Dati, illustrazioni, descrizioni contenute nel presente fascicolo sono puramente indicativi e non impegnano il costruttore.

Via Einstein, 4 – 42028 POVIGLIO (RE) Italy – tel. (+39) 0522 408011 - fax (+39) 0522 408080  
 e-mail: [commerciale@amcoveba.it](mailto:commerciale@amcoveba.it) - [www.amcoveba.it](http://www.amcoveba.it)

# 817 MF - 6s

**DIAGRAMMA PORTATE    LOADING DIAGRAM**  
**DIAGRAMME DE CAPACITÉ    TRAGLASTDIAGRAM**  
**DIAGRAMA DE CARGAS**

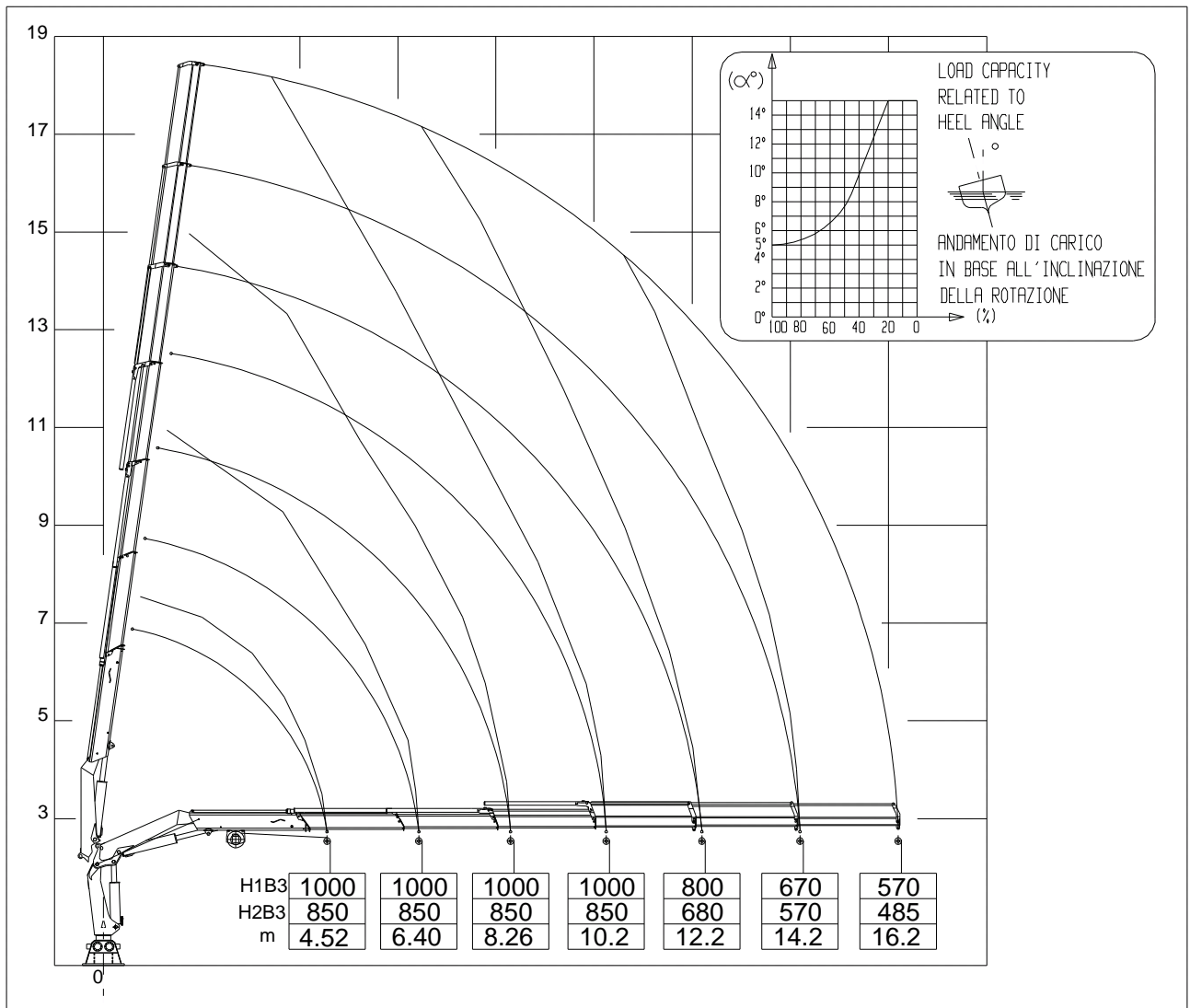

**VERRICELLO MAX TIRO DIRETTO 1000 daN**  
**MAX WINCH DIRECT PULL 1000 daN**

Dati, illustrazioni, descrizioni contenute nel presente fascicolo sono puramente indicativi e non impegnano il costruttore.

Via Einstein, 4 – 42028 POVIGLIO (RE) Italy – tel. (+39) 0522 408011 - fax (+39) 0522 408080  
 e-mail: [commerciale@amcoveba.it](mailto:commerciale@amcoveba.it) - [www.amcoveba.it](http://www.amcoveba.it)

**817 MF – 1s**

DATI TECNICI    technical data    donnèes techniques technische Daten    datos tecnicos    dados técnicos				
	Unità di misura SI		Unit of measurement USA	
	H2B3	H1B3	H2B3	H1B3
<b>MOMENTO DI SOLLEVAMENTO MAX</b> - Max lifting moment - Moment d'elevation maximum - Max hebemoment - Momentos de elevacion maxima	tm 12.64	tm 15.8	LbsFt 91400	LbsFt 114300
<b>SBRACCIO MAX ORIZZONTALE</b> - Max horizontal reach - Longueur max du bras horizontal - Max auslandung - Alcance maximo horizontal	m 6.23		Ft 20'5"	
<b>ANGOLO ROTAZIONE</b> - Slewing angle - Angle de rotation - Drehwinkel - Angulo de rotacion	410°			
<b>VELOCITA' DI ROTAZIONE</b> - Slewing speed - Vitesse de rotation - Drehgeschwindigkeit - Velocidad de rotacion	410° - 30s			
<b>PENDENZA MAX DI LAVORO</b> - Max working heel - Devers max de travail - Max arbeitsneigung - Inclination maxima de trabajo	5°(8%)			
<b>PRESIONE DI ESERCIZIO</b> - Working pressure - Pression d'exercice - Betriebsdruck - Pression de trabajo	bar 250	bar 310	psi 3630	psi 4500
<b>PORTATA MAX AL DISTRIBUTORE</b> - Max oil flow - Debit max au distributeur - Max pumpenleistung - Alcance max al distribuidor	l/min 32		Gal/min 8.5	
<b>CAPACITA' SERBATOIO OLIO</b> - Oil tank capacity - Capacité du reservoir - Inhalt des Öltanks - Capacidad deposito aceite	l 130		Gal 34.3	
<b>PESO GRU</b> - Crane weight - Poids de la grue - Krangewicht - Peso de la grua	daN 1770		Lbs 3900	

**CARATTERISTICHE TECNICHE - TECHNICAL DATA - CARACTERISTIQUES TECHNIQUES  
TECHNISCHE MERKMALE - CARACTERISTICAS TECNICAS**

- **Sfili esagonali** - Hexagonal section extensions - Extensions hexagonales - Sechskantige Auszüge - Brazos exagonales
- **Martinetti sfilo indipendenti** - Independent ext. cylinders - Verin d'extension independants - Unabhängige Auszugszylindere - Cilindros extension independientes
- **Doppio cilindro di rotazione** - Double rotation cylinder - Double cylindre de rotation - Doppeltes Schwenksystem - Doble cilindro de giro
- **Valvole flangiate** - Flanged valves - Soupapes a bride - Ventile mit Flansch - Valvulas flangeadas
- **Kit montaggio (distributore e tubi)** - Assembly kit (main valve, pipes) - Kit de montage (distributeur, tuyaux) - Montagesatz (Steuervenil, Schlauche) - Kit de ensamblaje (distribuidor, latiguillos)
- **Limitatore di momento** - Load limiting device - Limiteur de moment - Drehmomentbegrenzer - Limitador de momento
- **Sabbatura dei principali componenti** - Sandblasting of principal components - Componentes principales sablés - Sandstrahlen der Hauptkomponenten - Arenación de los principales componentes
- **Norma di progetto: DIN15018/H1B3 (H2B3 per gru marine)** - Design in accordance with: DIN15018/H1B3 (H2B3 per gru marine) - Normes de calcul: DIN15018/H1B3 (H2B3 per gru marine) - Projekt in Entsprechung der Norm: DIN15018/H1B3 (H2B3 per gru marine) - Norma del proyecto: DIN15018/H1B3 (H2B3 per gru marine)

**ACCESSORI - OPTIONS - SUPPLEMENTS - ZUSATZTEILE - OPTIONS**

- **Prolonghe meccaniche** - Manual extensions - Rallonges mécaniques - Mechanischer ausleger - Prolongaciones mecánicas - Prolongaciones mecanicas
- **Verricello** - Winch - Treuil - Winde - Cabrestante
- **Comando a distanza** - Remote control - Commande a distance - Fernsteuerung - Control remoto
- **Attivazione elementi supplementari** - Supplementary element activation - Activation éléments supplémentaires - Steuerelemente Einführung - Activación elementos suplementarios

Dati, illustrazioni, descrizioni contenute nel presente fascicolo sono puramente indicativi e non impegnano il costruttore.

Via Einstein, 4 – 42028 POVIGLIO (RE) Italy – tel. (+39) 0522 408011 - fax (+39) 0522 408080  
e-mail: [commerciale@amcoveba.it](mailto:commerciale@amcoveba.it) - [www.amcoveba.it](http://www.amcoveba.it)

## 817 MF – 2s

DATI TECNICI	technical data	données techniques		
technische Daten	datos tecnicos	dados técnicos		
	Unità di misura SI		Unit of measurement USA	
	H2B3	H1B3	H2B3	H1B3
<b>MOMENTO DI SOLLEVAMENTO MAX</b> - Max lifting moment - Moment d'elevation maximum - Max hebemoment - Momentos de elevacion maxima	tm 12.24	tm 15.3	LbsFt 88500	LbsFt 110700
<b>SBRACCIO MAX ORIZZONTALE</b> - Max horizontal reach - Longueur max du bras horizontal - Max auslandung - Alcance maximo horizontal	m 8.10		Ft 26'7"	
<b>ANGOLO ROTAZIONE</b> - Slewing angle - Angle de rotation - Drehwinkel - Angulo de rotacion	410°			
<b>VELOCITA' DI ROTAZIONE</b> - Slewing speed - Vitesse de rotation - Drehgeschwindigkeit - Velocidad de rotacion	410° - 30s			
<b>PENDENZA MAX DI LAVORO</b> - Max working heel - Devers max de travail - Max arbeitsneigung - Inclinacion maxima de trabajo	5°(8%)			
<b>PRESIONE DI ESERCIZIO</b> - Working pressure - Pression d'exercice - Betriebsdruck - Pression de trabajo	bar 250	bar 310	psi 3630	psi 4500
<b>PORTATA MAX AL DISTRIBUTORE</b> - Max oil flow - Debit max au distributeur - Max pumpenleistung - Alcance max al distribuidor	l/min 32		Gal/min 8.5	
<b>CAPACITA' SERBATOIO OLIO</b> - Oil tank capacity - Capacité du reservoir - Inhalt des Öltanks - Capacidad deposito aceite	l 130		Gal 34.3	
<b>PESO GRU</b> - Crane weight - Poids de la grue - Krangewicht - Peso de la grua	daN 1910		Lbs 4210	

### CARATTERISTICHE TECNICHE - TECHNICAL DATA - CARACTERISTIQUES TECHNIQUES TECHNISCHE MERKMALE - CARACTERISTICAS TECNICAS

- **Sfili esagonali** - Hexagonal section extensions - Extensions hexagonales - Sechskantige Auszüge - Brazos exagonales
- **Martinetti sfilo indipendenti** - Independent ext. cylinders - Verin d'extension independants - Unabhängige Auszugszylindere - Cilindros extension independientes
- **Doppio cilindro di rotazione** - Double rotation cylinder - Double cylindre de rotation - Doppeltes Schwenksystem - Doble cilindro de giro
- **Valvole flangiata** - Flanged valves - Soupapes a bride - Ventile mit Flansch - Valvulas flangeadas
- **Kit montaggio (distributore e tubi)** - Assembly kit (main valve, pipes) - Kit de montage (distributeur, tuyaux) - Montagesatz (Steuervenil, Schlauche) - Kit de ensamblaje (distribuidor, latiguillos)
- **Limitatore di momento** - Load limiting device - Limiteur de moment - Drehmomentbegrenzer - Limitador de momento
- **Sabbatura dei principali componenti** - Sandblasting of principal components - Componentes principales sablés - Sandstrahlen der Hauptkomponenten - Arenación de los principales componentes
- **Norma di progetto: DIN15018/H1B3 (H2B3 per gru marine)** - Design in accordance with: DIN15018/H1B3 (H2B3 per gru marine) - Normes de calcul: DIN15018/H1B3 (H2B3 per gru marine) - Projekt in Entsprechung der Norm: DIN15018/H1B3 (H2B3 per gru marine) - Norma del proyecto: DIN15018/H1B3 (H2B3 per gru marine)

### ACCESSORI - OPTIONS - SUPPLEMENTS - ZUSATZTEILE - OPTIONS

- **Prolonghe meccaniche** - Manual extensions - Rallonges mécaniques - Mechanischer ausleger - Prolongaciones mecánicas - Prolongaciones mecanicas
- **Verricello** - Winch - Treuil - Winde - Cabrestante
- **Comando a distanza** - Remote control - Commande a distance - Fernsteuerung - Control remoto
- **Attivazione elementi supplementari** - Supplementary element activation - Activation éléments supplémentaires - Steuerelemente Einführung - Activación elementos suplementarios

Dati, illustrazioni, descrizioni contenute nel presente fascicolo sono puramente indicativi e non impegnano il costruttore.

Via Einstein, 4 – 42028 POVIGLIO (RE) Italy – tel. (+39) 0522 408011 - fax (+39) 0522 408080  
e-mail: [commerciale@amcoveba.it](mailto:commerciale@amcoveba.it) - [www.amcoveba.it](http://www.amcoveba.it)

## 817 MF – 3s

DATI TECNICI	technical data	données techniques			
technische Daten	datos tecnicos	dados técnicos			
		Unità di misura <b>SI</b>		Unit of measurement <b>USA</b>	
		<b>H2B3</b>	<b>H1B3</b>	<b>H2B3</b>	<b>H1B3</b>
<b>MOMENTO DI SOLLEVAMENTO MAX</b> - Max lifting moment - Moment d'elevation maximum - Max hebemoment - Momentos de elevacion maxima		tm 12.0	tm 15.0	LbsFt 86800	LbsFt 108500
<b>SBRACCIO MAX ORIZZONTALE</b> - Max horizontal reach - Longueur max du bras horizontal - Max auslandung - Alcance maximo horizontal		m 10.05		Ft 33'0"	
<b>ANGOLO ROTAZIONE</b> - Slewing angle - Angle de rotation - Drehwinkel - Angulo de rotacion		410°			
<b>VELOCITA' DI ROTAZIONE</b> - Slewing speed - Vitesse de rotation - Drehgeschwindigkeit - Velocidad de rotacion		410° - 30s			
<b>PENDENZA MAX DI LAVORO</b> - Max working heel - Devers max de travail - Max arbeitsneigung - Inclinacion maxima de trabajo		5°(8%)			
<b>PRESIONE DI ESERCIZIO</b> - Working pressure - Pression d'exercice - Betriebsdruck - Pression de trabajo		bar 250	bar 310	psi 3630	psi 4500
<b>PORTATA MAX AL DISTRIBUTORE</b> - Max oil flow - Debit max au distributeur - Max pumpenleistung - Alcance max al distribuidor		l/min 32		Gal/min 8.5	
<b>CAPACITA' SERBATOIO OLIO</b> - Oil tank capacity - Capacité du reservoir - Inhalt des Öltanks - Capacidad deposito aceite		l 130		Gal 34.3	
<b>PESO GRU</b> - Crane weight - Poids de la grue - Krangewicht - Peso de la grua		daN 2030		Lbs 4480	

### CARATTERISTICHE TECNICHE - TECHNICAL DATA - CARACTERISTIQUES TECHNIQUES TECHNISCHE MERKMALE - CARACTERISTICAS TECNICAS

- **Sfili esagonali** - Hexagonal section extensions - Extensions hexagonales - Sechskantige Auszüge - Brazos exagonales
- **Martinetti sfilo indipendenti** - Independent ext. cylinders - Verin d'extension independants - Unabhängige Auszugszylindere - Cilindros extension independientes
- **Doppio cilindro di rotazione** - Double rotation cylinder - Double cylindre de rotation - Doppeltes Schwenksystem - Doble cilindro de giro
- **Valvole flangiata** - Flanged valves - Soupapes a bride - Ventile mit Flansch - Valvulas flangeadas
- **Kit montaggio (distributore e tubi)** - Assembly kit (main valve, pipes) - Kit de montage (distributeur, tuyaux) - Montagesatz (Steuervenil, Schlauche) - Kit de ensamblaje (distribuidor, latiguillos)
- **Limitatore di momento** - Load limiting device - Limiteur de moment - Drehmomentbegrenzer - Limitador de momento
- **Sabbatura dei principali componenti** - Sandblasting of principal components - Componentes principales sablés - Sandstrahlen der Hauptkomponenten - Arenación de los principales componentes
- **Norma di progetto: DIN15018/H1B3 (H2B3 per gru marine)** - Design in accordance with: DIN15018/H1B3 (H2B3 per gru marine) - Normes de calcul: DIN15018/H1B3 (H2B3 per gru marine) - Projekt in Entsprechung der Norm: DIN15018/H1B3 (H2B3 per gru marine) - Norma del proyecto: DIN15018/H1B3 (H2B3 per gru marine)

### ACCESSORI - OPTIONS - SUPPLEMENTS - ZUSATZTEILE - OPTIONS

- **Prolonghe meccaniche** - Manual extensions - Rallonges mécaniques - Mechanischer ausleger - Prolongaciones mecánicas - Prolongaciones mecanicas
- **Verricello** - Winch - Treuil - Winde - Cabrestante
- **Comando a distanza** - Remote control - Commande a distance - Fernsteuerung - Control remoto
- **Attivazione elementi supplementari** - Supplementary element activation - Activation éléments supplémentaires - Steuerelemente Einführung - Activación elementos suplementarios

Dati, illustrazioni, descrizioni contenute nel presente fascicolo sono puramente indicativi e non impegnano il costruttore.

Via Einstein, 4 – 42028 POVIGLIO (RE) Italy – tel. (+39) 0522 408011 - fax (+39) 0522 408080  
e-mail: [commerciale@amcoveba.it](mailto:commerciale@amcoveba.it) - [www.amcoveba.it](http://www.amcoveba.it)

**817 MF – 4s**

DATI TECNICI    technical data    donnèes techniques technische Daten    datos tecnicos    dados técnicos				
	Unità di misura SI		Unit of measurement USA	
	H2B3	H1B3	H2B3	H1B3
<b>MOMENTO DI SOLLEVAMENTO MAX</b> - Max lifting moment - Moment d'elevation maximum - Max hebemoment - Momentos de elevacion maxima	tm 11.76	tm 14.7	LbsFt 85100	LbsFt 106300
<b>SBRACCIO MAX ORIZZONTALE</b> - Max horizontal reach - Longueur max du bras horizontal - Max auslandung - Alcance maximo horizontal	m 12.00		Ft 39'4"	
<b>ANGOLO ROTAZIONE</b> - Slewing angle - Angle de rotation - Drehwinkel - Angulo de rotacion	410°			
<b>VELOCITA' DI ROTAZIONE</b> - Slewing speed - Vitesse de rotation - Drehgeschwindigkeit - Velocidad de rotacion	410° - 30s			
<b>PENDENZA MAX DI LAVORO</b> - Max working heel - Devers max de travail - Max arbeitsneigung - Inclination maxima de trabajo	5°(8%)			
<b>PRESIONE DI ESERCIZIO</b> - Working pressure - Pression d'exercice - Betriebsdruck - Pression de trabajo	bar 250	bar 310	psi 3630	psi 4500
<b>PORTATA MAX AL DISTRIBUTORE</b> - Max oil flow - Debit max au distributeur - Max pumpenleistung - Alcance max al distribuidor	l/min 32		Gal/min 8.5	
<b>CAPACITA' SERBATOIO OLIO</b> - Oil tank capacity - Capacité du reservoir - Inhalt des Öltanks - Capacidad deposito aceite	l 130		Gal 34.3	
<b>PESO GRU</b> - Crane weight - Poids de la grue - Krangewicht - Peso de la grua	daN 2150		Lbs 4740	

**CARATTERISTICHE TECNICHE - TECHNICAL DATA - CARACTERISTIQUES TECHNIQUES  
TECHNISCHE MERKMALE - CARACTERISTICAS TECNICAS**

- **Sfili esagonali** - Hexagonal section extensions - Extensions hexagonales - Sechskantige Auszüge - Brazos exagonales
- **Martinetti sfilo indipendenti** - Independent ext. cylinders - Verin d'extension independants - Unabhängige Auszugszylindere - Cilindros extension independientes
- **Doppio cilindro di rotazione** - Double rotation cylinder - Double cylindre de rotation - Doppelpes Schwensystem - Doble cilindro de giro
- **Valvole flangiata** - Flanged valves - Soupapes a bride - Ventile mit Flansch - Valvulas flangeadas
- **Kit montaggio (distributore e tubi)** - Assembly kit (main valve, pipes) - Kit de montage (distributeur, tuyaux) - Montagesatz (Steuervenil, Schlauche) - Kit de ensamblaje (distribuidor, latiguillos)
- **Limitatore di momento** - Load limiting device - Limiteur de moment - Drehmomentbegrenzer - Limitador de momento
- **Sabbatura dei principali componenti** - Sandblasting of principal components - Componentes principales sablés - Sandstrahlen der Hauptkomponenten - Arenación de los principales componentes
- **Norma di progetto: DIN15018/H1B3 (H2B3 per gru marine)** - Design in accordance with: DIN15018/H1B3 (H2B3 per gru marine) - Normes de calcul: DIN15018/H1B3 (H2B3 per gru marine) - Projekt in Entsprechung der Norm: DIN15018/H1B3 (H2B3 per gru marine) - Norma del proyecto: DIN15018/H1B3 (H2B3 per gru marine)

**ACCESSORI - OPTIONS - SUPPLEMENTS - ZUSATZTEILE - OPTIONS**

- **Prolonghe meccaniche** - Manual extensions - Rallonges mécaniques - Mechanischer ausleger - Prolongaciones mecánicas - Prolongaciones mecanicas
- **Verricello** - Winch - Treuil - Winde - Cabrestante
- **Comando a distanza** - Remote control - Commande a distance - Fernsteuerung - Control remoto
- **Attivazione elementi supplementari** - Supplementary element activation - Activation éléments supplémentaires - Steuerelemente Einführung - Activación elementos suplementarios

Dati, illustrazioni, descrizioni contenute nel presente fascicolo sono puramente indicativi e non impegnano il costruttore.

Via Einstein, 4 – 42028 POVIGLIO (RE) Italy – tel. (+39) 0522 408011 - fax (+39) 0522 408080  
e-mail: [commerciale@amcoveba.it](mailto:commerciale@amcoveba.it) - [www.amcoveba.it](http://www.amcoveba.it)

## 817 MF – 5s

DATI TECNICI	technical data	données techniques			
technische Daten	datos tecnicos	dados técnicos			
		Unità di misura <b>SI</b>		Unit of measurement <b>USA</b>	
		<b>H2B3</b>	<b>H1B3</b>	<b>H2B3</b>	<b>H1B3</b>
<b>MOMENTO DI SOLLEVAMENTO MAX</b> - Max lifting moment - Moment d'elevation maximum - Max hebemoment - Momentos de elevacion maxima		tm 11.52	tm 14.4	LbsFt 83300	LbsFt 104200
<b>SBRACCIO MAX ORIZZONTALE</b> - Max horizontal reach - Longueur max du bras horizontal - Max auslandung - Alcance maximo horizontal		m 14.10		Ft 46'3"	
<b>ANGOLO ROTAZIONE</b> - Slewing angle - Angle de rotation - Drehwinkel - Angulo de rotacion		410°			
<b>VELOCITA' DI ROTAZIONE</b> - Slewing speed - Vitesse de rotation - Drehgeschwindigkeit - Velocidad de rotacion		410° - 30s			
<b>PENDENZA MAX DI LAVORO</b> - Max working heel - Devers max de travail - Max arbeitsneigung - Inclinacion maxima de trabajo		5°(8%)			
<b>PRESIONE DI ESERCIZIO</b> - Working pressure - Pression d'exercice - Betriebsdruck - Pression de trabajo		bar 250	bar 310	psi 3630	psi 4500
<b>PORTATA MAX AL DISTRIBUTORE</b> - Max oil flow - Debit max au distributeur - Max pumpenleistung - Alcance max al distribuidor		l/min 32		Gal/min 8.5	
<b>CAPACITA' SERBATOIO OLIO</b> - Oil tank capacity - Capacité du reservoir - Inhalt des Öltanks - Capacidad deposito aceite		l 130		Gal 34.3	
<b>PESO GRU</b> - Crane weight - Poids de la grue - Krangewicht - Peso de la grua		daN 2250		Lbs 4960	

### CARATTERISTICHE TECNICHE - TECHNICAL DATA - CARACTERISTIQUES TECHNIQUES TECHNISCHE MERKMALE - CARACTERISTICAS TECNICAS

- **Sfili esagonali** - Hexagonal section extensions - Extensions hexagonales - Sechskantige Auszüge - Brazos exagonales
- **Martinetti sfilo indipendenti** - Independent ext. cylinders - Verin d'extension independants - Unabhängige Auszugszylindere - Cilindros extension independientes
- **Doppio cilindro di rotazione** - Double rotation cylinder - Double cylindre de rotation - Doppeltes Schwenksystem - Doble cilindro de giro
- **Valvole flangiate** - Flanged valves - Soupapes a bride - Ventile mit Flansch - Valvulas flangeadas
- **Kit montaggio (distributore e tubi)** - Assembly kit (main valve, pipes) - Kit de montage (distributeur, tuyaux) - Montagesatz (Steuervenil, Schlauche) - Kit de ensamblaje (distribuidor, latiguillos)
- **Limitatore di momento** - Load limiting device - Limiteur de moment - Drehmomentbegrenzer - Limitador de momento
- **Sabbatura dei principali componenti** - Sandblasting of principal components - Componentes principales sablés - Sandstrahlen der Hauptkomponenten - Arenación de los principales componentes
- **Norma di progetto: DIN15018/H1B3 (H2B3 per gru marine)** - Design in accordance with: DIN15018/H1B3 (H2B3 per gru marine) - Normes de calcul: DIN15018/H1B3 (H2B3 per gru marine) - Projekt in Entsprechung der Norm: DIN15018/H1B3 (H2B3 per gru marine) - Norma del proyecto: DIN15018/H1B3 (H2B3 per gru marine)

### ACCESSORI - OPTIONS - SUPPLEMENTS - ZUSATZTEILE - OPTIONS

- **Prolonghe meccaniche** - Manual extensions - Rallonges mécaniques - Mechanischer ausleger - Prolongaciones mecánicas - Prolongaciones mecanicas
- **Verricello** - Winch - Treuil - Winde - Cabrestante
- **Comando a distanza** - Remote control - Commande a distance - Fernsteuerung - Control remoto
- **Attivazione elementi supplementari** - Supplementary element activation - Activation éléments supplémentaires - Steuerelemente Einführung - Activación elementos suplementarios

Dati, illustrazioni, descrizioni contenute nel presente fascicolo sono puramente indicativi e non impegnano il costruttore.

Via Einstein, 4 – 42028 POVIGLIO (RE) Italy – tel. (+39) 0522 408011 - fax (+39) 0522 408080  
e-mail: [commerciale@amcoveba.it](mailto:commerciale@amcoveba.it) - [www.amcoveba.it](http://www.amcoveba.it)



**817 MF – 6s**

DATI TECNICI    technical data    donnèes techniques technische Daten    datos tecnicos    dados técnicos				
	Unità di misura SI		Unit of measurement USA	
	H2B3	H1B3	H2B3	H1B3
<b>MOMENTO DI SOLLEVAMENTO MAX</b> - Max lifting moment - Moment d'elevation maximum - Max hebemoment - Momentos de elevacion maxima	tm 11.2	tm 14.0	LbsFt 81000	LbsFt 101300
<b>SBRACCIO MAX ORIZZONTALE</b> - Max horizontal reach - Longueur max du bras horizontal - Max auslandung - Alcance maximo horizontal	m 16.20		Ft 53'2"	
<b>ANGOLO ROTAZIONE</b> - Slewing angle - Angle de rotation - Drehwinkel - Angulo de rotacion	410°			
<b>VELOCITA' DI ROTAZIONE</b> - Slewing speed - Vitesse de rotation - Drehgeschwindigkeit - Velocidad de rotacion	410° - 30s			
<b>PENDENZA MAX DI LAVORO</b> - Max working heel - Devers max de travail - Max arbeitsneigung - Inclinacion maxima de trabajo	5°(8%)			
<b>PRESSIONE DI ESERCIZIO</b> - Working pressure - Pression d'exercice - Betriebsdruck - Pression de trabajo	bar 250	bar 310	psi 3630	psi 4500
<b>PORTATA MAX AL DISTRIBUTORE</b> - Max oil flow - Debit max au distributeur - Max pumpenleistung - Alcance max al distribuidor	l/min 32		Gal/min 8.5	
<b>CAPACITA' SERBATOIO OLIO</b> - Oil tank capacity - Capacité du reservoir - Inhalt des Öltanks - Capacidad deposito aceite	l 130		Gal 34.3	
<b>PESO GRU</b> - Crane weight - Poids de la grue - Krangewicht - Peso de la grua	daN 2340		Lbs 5160	

**CARATTERISTICHE TECNICHE - TECHNICAL DATA - CARACTERISTIQUES TECHNIQUES  
TECHNISCHE MERKMALE - CARACTERISTICAS TECNICAS**

- **Sfili esagonali** - Hexagonal section extensions - Extensions hexagonales - Sechskantige Auszüge - Brazos exagonales
- **Martinetti sfilo indipendenti** - Independent ext. cylinders - Verin d'extension independants - Unabhängige Auszugszylindere - Cilindros extension independientes
- **Doppio cilindro di rotazione** - Double rotation cylinder - Double cylindre de rotation - Doppeltes Schwenksystem - Doble cilindro de giro
- **Valvole flangiate** - Flanged valves - Soupapes a bride - Ventile mit Flansch - Valvulas flangeadas
- **Kit montaggio (distributore e tubi)** - Assembly kit (main valve, pipes) - Kit de montage (distributeur, tuyaux) - Montagesatz (Steuervenil, Schlauche) - Kit de ensamblaje (distribuidor, latiguillos)
- **Limitatore di momento** - Load limiting device - Limiteur de moment - Drehmomentbegrenzer - Limitador de momento
- **Sabbatura dei principali componenti** - Sandblasting of principal components - Componentes principales sablés - Sandstrahlen der Hauptkomponenten - Arenación de los principales componentes
- **Norma di progetto: DIN15018/H1B3 (H2B3 per gru marine)** - Design in accordance with: DIN15018/H1B3 (H2B3 per gru marine) - Normes de calcul: DIN15018/H1B3 (H2B3 per gru marine) - Projekt in Entsprechung der Norm: DIN15018/H1B3 (H2B3 per gru marine) - Norma del proyecto: DIN15018/H1B3 (H2B3 per gru marine)

**ACCESSORI - OPTIONS - SUPPLEMENTS - ZUSATZTEILE - OPTIONS**

- **Prolonghe meccaniche** - Manual extensions - Rallonges mécaniques - Mechanischer ausleger - Prolongaciones mecánicas - Prolongaciones mecanicas
- **Verricello** - Winch - Treuil - Winde - Cabrestante
- **Comando a distanza** - Remote control - Commande a distance - Fernsteuerung - Control remoto
- **Attivazione elementi supplementari** - Supplementary element activation - Activation éléments supplémentaires - Steuerelemente Einführung - Activación elementos suplementarios

Dati, illustrazioni, descrizioni contenute nel presente fascicolo sono puramente indicativi e non impegnano il costruttore.

Via Einstein, 4 – 42028 POVIGLIO (RE) Italy – tel. (+39) 0522 408011 - fax (+39) 0522 408080  
e-mail: [commerciale@amcoveba.it](mailto:commerciale@amcoveba.it) - [www.amcoveba.it](http://www.amcoveba.it)